

CATÁLOGO HOTEL

CAJAS FUERTES
MINIBARES
ACCESORIOS

HOTEL CATALOGUE

SAFES
MINIBARS
ACCESSORIES

2018

Four Seasons - London

Iguassu Golf Club
Resort Brasil

Ushuaia Ibiza Beach Hotel

Hilton Sharm
Waterfalls Resort
Egipto

Sheraton on the Falls
Niagara Falls

Sandyport Beaches
Green Plaza
Bahamas

Hilton Alexandria Green
Plaza Egipto

INSTALACIONES DE HOTELES EN EL MUNDO

HOTEL INSTALLATIONS AROUND THE WORLD



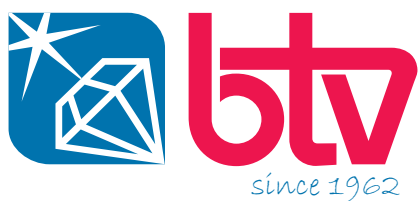

- Servicio global desde nuestros centros de Jiaxing (China) y Cancún (México).
- Más de 500.000 cajas de hotel instaladas en todo el mundo.
- Central y fábrica de Zaragoza certificada ISO 9001 e ISO 14001.
- Más de 40 años de experiencia en la industria hotelera.
- Asistencia postventa a través de nuestros 120 SAT en España y Portugal, así como en las principales zonas turísticas del mundo.



European
Recycling
Platform

WEEE
DIRECTIVE
(2003/96/EC)



Restricción de
ciertas Sustancias
Peligrosas en
aparatos eléctricos y
electrónicos
RoHS
(2002/95/CE)



Líderes en
crecimiento
empresarial 2017



Sello Responsabilidad
Social de Aragón



Miembros
Asociación
Empresas de
Seguridad AES



Asociación
Europea
de Sistemas de
Seguridad



Premio Pilot a
la Excelencia
Logística

COMPROMISO CON EL MEDIO AMBIENTE COMMITMENT TO THE ENVIRONMENT

En BTV somos conscientes de la importancia de cuidar nuestro entorno para las futuras generaciones, por eso, nuestro compromiso con la protección del medio ambiente es un reto constante y forma parte de nuestra visión como empresa.

Es nuestra responsabilidad trabajar para conseguir desarrollar productos de una calidad excelente, totalmente eficientes y sostenibles en todo su ciclo de vida.

In BTV we are aware of the importance of protecting our environment for future generations, so our commitment to protecting the environment is a constant challenge and is part of our vision as a company.

It is our responsibility to work towards developing products of excellent quality, fully efficient and sustainable throughout their life cycle.



Índice

GENERAL INDEX

CAJAS DE SEGURIDAD

SAFES

Pág./Page 5

Marina	8
Ibiza	11
Miami	12
Bali	13
Secure	14
Alpha Laptop ¡NOVEDAD!	15
Mallorca/Tk	16
Sistemas de alquiler / Rent systems	17
Opciones de equipamiento / Equipment options	18

MINIBARES

MINIBARS

Pág./Page 19

Tecnología absorción / Absorption technology	21
Artic ¡NOVEDAD!	22
K2-30	23
K2-40	24
Tecnología termoeléctrica / Thermoelectric technology	25
Combo	26
Polar 26	27
Polar 40	28
Tecnología compresor / Compressor technology	29
Glaciar 46	30
Glaciar 49 Glass ¡NOVEDAD!	31
Glaciar 95	32

HABITACIÓN Y BAÑO

ROOM AND BATH

Pág./Page 33

Serie Circle	34
Serie Square	35
Serie Satin	36
Espejos/ Barras de seguridad/ Perchas ¡NOVEDAD!	37
Mirrors/ Safety Handrails/ Hangers	
Secadores / Hairdryers ¡NOVEDAD!	38
Radio despertador/ Papeleras ¡NOVEDAD!	39
Alarm clock/ Paper bins	
Hervidores de agua/Bandejas / Water boilers/ Trays	40
¡NOVEDAD!	

ÁREAS COMUNES

COMMON AREAS

Pág./Page 41

Rótulos personalizados/ Customized signs	43
Otros productos/ Other products	44
Condiciones Generales de Venta	47
General terms of conditions	

CAJAS DE SEGURIDAD

SAFES



¿Por qué elegir cajas de seguridad BTV?

WHY CHOOSE BTV ROOM SAFES?

✓ Instrucciones de uso sencillas y a la vista del huésped

Simple and easy to read user instructions

✓ Indicaciones visuales y acústicas para personas discapacitadas

Visual and acoustic for disabled

✓ Pantalla display para facilitar el recuerdo del código

Display screen to help the guest remember the chosen code

✓ Bulones de acero giratorios

Rotating steel bolts

✓ Iluminación interior mediante LEDs

Interior lighting LEDs



✓ Construcción sólida de acero anti-apalancamiento, con orificios de anclaje para una sólida sujeción

Solid steel construction with anchoring holes for a solid fixing

✓ Llave de emergencia y código de emergencia

Emergency mechanical key and code

✓ Registro (auditoría) de aperturas y cierres realizados con indicación de fecha y hora

Audit trail of openings and lockings with date and time indication

PICTOGRAMAS PICTOGRAMS



Pantalla táctil
Touch screen



Auditoría en pantalla
Audit in display



Sistema iNet
iNet System



Enchufe interior
Interior plug



Pantalla display
Display screen



Auditoría en ordenador a través de mando CEU
Audit on computer via CEU unit



Alquiler con software WIN
Rent with WIN software



Enchufe con USB
Interior plug with USB



Apertura motorizada
Motorized opening



Auditoría en impresora
Audit function printer



Alquiler con llave interior
Rent with interior key



Alimentación a red
Power supply to net



Luz interior
Interior light



Impresora para auditoría en papel
Printer



Alquiler con código
Rent by means of interior key or code



Cerradura amaestrada
Master lock system

CARACTERÍSTICAS DE SERIE Y OPCIONES

STANDARD FEATURES AND OPTIONS

	Pantalla táctil	Pantalla display	Apertura motorizada	Luz interior	Auditoría	Sistema iNet	Alquiler con software WIN	Alquiler con llave interior	Enchufe interior	Alimentación a red
	Touch screen	Display screen	Motorized opening	Interior light	Audit trail	iNET System	Rent with WIN software	Rent with interior key	Interior plug	Power supply
Marina ¡NOVEDAD! 	●	●	●	●	●	●	●	●	●	●
Ibiza 	●	●	●	●	●	●	●	●	●	●
Miami 	●	●	●	●	●	●	●	●	●	●
Bali 	●	●	●	●	●	●	●	●	●	●
Secure 	●	●	●	●	●	●	●	●	●	●
Alpha ¡NOVEDAD! 	●	●	●	●	●	●	●	●	●	●
Mallorca 	●	●	●	●	●	●	●	●	●	●
Tk 	●	●	●	●	●	●	●	●	●	●

● No disponible / Not available

● Disponible como opción / Available as option

● Incluido de serie / Included by default

SERIE Marina

¡NOVEDAD!



Características

- Color: Gris oscuro "grafito" (RAL 7016)
- Bulones: 2 x Ø20 mm giratorios
- Espesor puerta: 6 mm
- Espesor cuerpo: 1,5 mm
- Código usuario: 4 / 6 dígitos
- Código emergencia: 8 dígitos
- Auditoría: 315 eventos (versión Basic)
eventos ilimitados (versión iNet)
- Cerradura de emergencia mecánica
- Alimentación: 4 pilas AA (1,5 V)
- Interfaz de usuario:
Pantalla Táctil 2,8" 65K colores
- Indicaciones de uso en pantalla

Features

- Colour: Dark grey "graphite" (RAL 7016)
- Bolts: Rotating 2 x Ø20 mm
- Door thickness: 6 mm
- Body thickness: 1,5 mm
- User code: 4 / 6 digits
- Emergency code: 8 digits
- Audit: 315 events (Basic version)
unlimited events (iNet version)
- Emergency mechanical lock
- Power: 4 AA batteries (1,5 V)
- User interface: Touch Screen 2.8" 65K colors
- User instructions on the screen

Incluido de serie
Included by default



Pantalla táctil de 2,8"
2.8" touch screen

Opciones (pag. 18)
Options (pag. 18)



Idiomas disponibles
Available languages



Dimensiones (mm) Dimensions (mm)

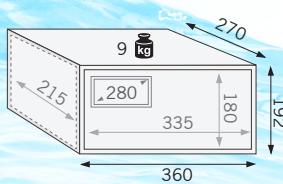

Mod. 10

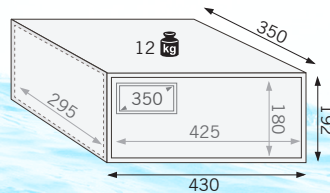

Mod. 15

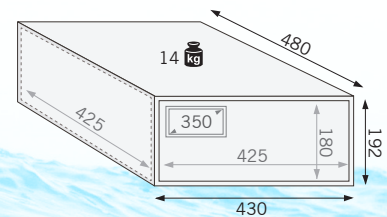

Mod. 17

Capacidad / Capacity		Uds. / Ud. Marina 10	Uds. / Ud. Marina 15	Uds. / Ud. Marina 17
Contenedor / Container	20'	1050	750	530
	40'	2200	1500	1100
Palet		40	30	25

*Disponible a partir de enero de 2019 / Available from January 2019

Marina 10 Basic cod. 12109

Marina 10 iNet cod. 12099

Marina 15 Basic cod. 12110

Marina 15 iNet cod. 12100

Marina 17 Basic cod. 12111

Marina 17 iNet cod. 12101

VERSIONES SERIE MARINA MARINA VERSION SERIES

1-VERSION iNET iNET VERSION

Sistema de conexión remota con Recepción / Seguridad (necesaria instalación en el edificio) para gestión y configuración.

Safes management and configuration through remote connection with the iNet software.



2-VERSIÓN BASIC BASIC VERSION

Sin sistema de conexión. Las funciones se ejecutan y visualizan en la pantalla de la caja de seguridad.

No remote management system. All functions are executed and displayed on the safe.



SISTEMA iNET iNET SYSTEM

Permite controlar de forma instantánea las cajas fuertes desde cualquier ordenador o tablet / móvil, sin tener que desplazarse a las habitaciones.

Manage and control all hotel safes from any PC / tablet with internet access: no need for hotel's maintenance/security personnel to go to the rooms.

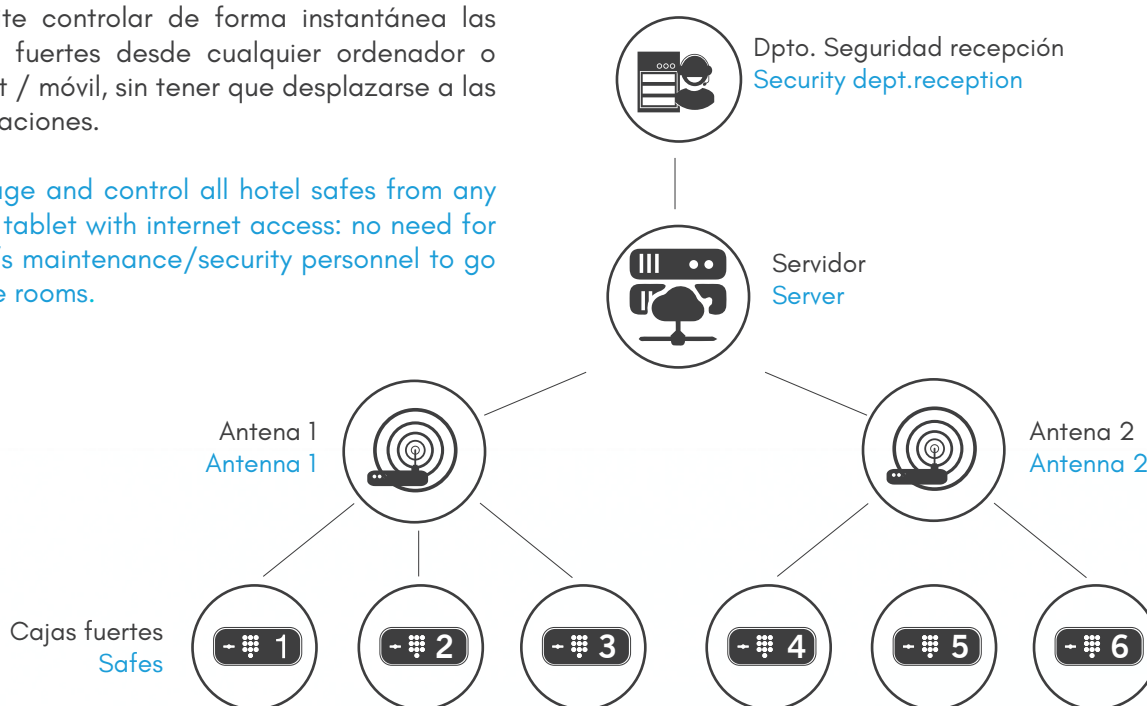

ESPAÑOL



ENGLISH

El sistema iNET permite de forma REMOTA:

- Gestión de códigos de seguridad y usuario de todas las cajas o de cualquiera de ellas.
- Realización de auditorías remotas de la caja fuerte: ¿en qué fecha y hora fue abierta la caja? ¿Qué usuario tuvo acceso a ella?
- Gestión de alquiler de las cajas fuertes.
- Mejora el control de la seguridad del hotel, con el aviso instantáneo a un correo electrónico o teléfono móvil en caso de uso de una llave o código de emergencia.
- Gestión instantánea del mantenimiento de todo el parque de cajas instaladas: hora y fecha siempre actualizada, alerta por baterías bajas, etc.

The iNET system allows REMOTELY:

- Management of security codes of all or part of the safes.
- Performing remote safe audits: When was the safe opened? Who had access to it ?
- Rental management of safes.
- Improved control of hotel security, with instant notification to an email or mobile phone in case of use of a key or emergency code.
- Instant maintenance management throughout the park of safes installed: Time and date always up to date, low battery alert, etc.

Ibiza 10 Blanco **White** cod.10070

Ibiza 10 Negro **Black** cod.10069

Ibiza 10 Turquesa **Ocean** cod.10067

Ibiza 10 Granate **Wine** cod.10068

Ibiza 15 Blanco **White** cod.10063

Ibiza 15 Negro **Black** cod.10060

Ibiza 15 Turquesa **Ocean** cod.10061

Ibiza 15 Granate **Wine** cod.10065

Ibiza 17 Blanco **White** cod.10064

Ibiza 17 Negro **Black** cod.10059

Ibiza 17 Turquesa **Ocean** cod.10062

Ibiza 17 Granate **Wine** cod.10066



SERIE Ibiza



Opción personalización con logo de hotel
*A partir de 50 uds.

Option with hotel logo customization
*From 50 units.

Incluido de serie
Included by default



Opciones (pag. 17-18)
Options (pag. 17-18)



Dimensiones (mm) Dimensions (mm)

Capacidad / Capacity		Uds. / Ud. Ibiza 10	Uds. / Ud. Ibiza 15	Uds. / Ud. Ibiza 17
Contenedor / Container	20'	1050	750	530
	40'	2200	1500	1100
Palet		40	30	25

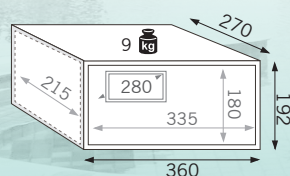

Mod. 10

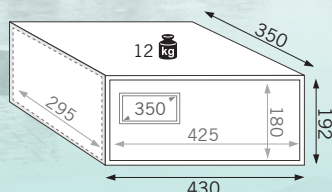

Mod. 15

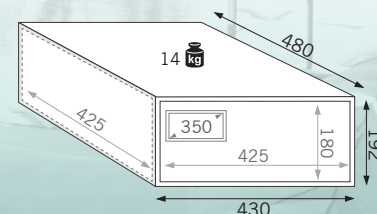

Mod. 17



Características

- Color: Blanco, negro, turquesa, granate
- Bulones giratorios: 2 x Ø20 mm
- Espesor puerta: 6 mm
- Espesor cuerpo: 1,5 mm
- Código usuario: 4 / 6 dígitos
- Código emergencia: 8 dígitos
- Auditoría: 315 eventos (aperturas y cierres)
- Cerradura de emergencia mecánica
- Apertura izquierda disponible bajo pedido.
- Alimentación: 4 pilas AA (1,5 V)
- Toma de corriente exterior de emergencia: pila 6LR61A (9V)
- Indicaciones de uso en frontal

Features

- Colour: White, black, ocean, wine
- Rotating bolts: 2 x Ø20 mm
- Door thickness: 6 mm
- Body thickness: 1,5 mm
- User code: 4 / 6 digits
- Emergency code: 8 digits
- Audit: 315 events (openings and lockings)
- Emergency mechanical lock
- Left opening available on request
- Power: 4 AA batteries (1,5 V)
- Emergency external battery input: 6LR61A (9V)
- User instructions on the frontal panel

SERIE Miami



KIT MANDO CEU
CEU HAND-HELD UNIT
COD. 60070



Características

- Color: Gris oscuro "grafito" (RAL 7016)
Gris claro (RAL 7035)
- Bulones giratorios: 2 x Ø20 mm
- Apertura de puerta 180°
- Espesor puerta: 5 mm
- Espesor cuerpo: 2 mm
- Código usuario: 4 / 6 dígitos
- Código emergencia: 8 dígitos
- Auditoría: 100 eventos (aperturas y cierres)
- Cerradura de emergencia de seguridad
- Teclado retroiluminado
- Alimentación: 4 pilas AA (1,5 V)
- Toma de corriente exterior de emergencia: pila 6LR61A (9V)
- Indicaciones de uso en teclado

Features

- Color: Dark grey "graphite" (RAL 7016)
Light grey (RAL 7035)
- Rotating bolts: 2 x Ø20 mm
- 180° door opening
- Door thickness: 5 mm
- Body thickness: 2 mm
- User code: 4 / 6 digits
- Emergency code: 8 digits
- Audit: 100 events (openings and lockings)
- Emergency security lock
- Backlighting keypad
- Power: 4 AA batteries (1,5 V)
- Emergency external battery input: 6LR61A (9V)
- User instructions on the keypad

Incluido de serie
Included by default



Opciones (pag. 17-18)
Options (pag. 17-18)



Dimensiones (mm) Dimensions (mm)

- Miami 10** Gris claro Light Grey cod.10037
- Miami 10** Grafito Graphite cod.10035
- Miami 15** Gris claro Light Grey cod.10023
- Miami 15** Grafito Graphite cod.10024

* Disponible en 17' bajo pedido * Available in 17' on request

Capacidad / Capacity	Uds. / Ud. Miami 10	Uds. / Ud. Miami 15
Contenedor / Container	20'	1050 / 750
Palet	40'	2200 / 1500

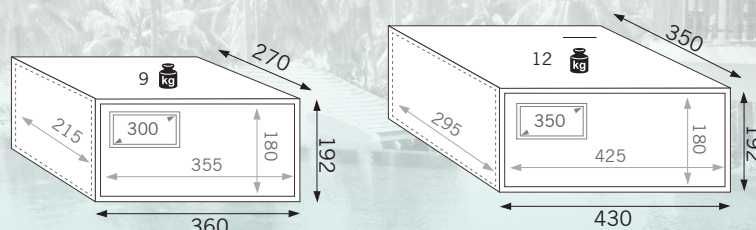

Mod. 10

Mod. 15

SERIE Bali



KIT MANDO CEU
CEU HAND-HELD UNIT
COD. 60048

Incluido de serie
Included by default



Opciones (pag. 17-18)
Options (pag. 17-18)



Características

- Color: Gris oscuro "grafito" (RAL 7016)
- Bulones giratorios: 2 x Ø20 mm
- Espesor puerta: 4 mm
- Espesor cuerpo: 1,5 mm
- Código usuario: 4 / 6 dígitos
- Código emergencia: 6 dígitos
- Auditoría: 125 eventos (aperturas y cierres)
- Cerradura de emergencia
- Alimentación: 4 pilas AA (1,5 V)

Features

- Colour: Dark grey "graphite" (RAL 7016)
- Rotating bolts: 2 x Ø20 mm
- Door thickness: 4 mm
- Body thickness: 1,5 mm
- User code: 4 / 6 digits
- Emergency code: 6 digits
- Audit: 125 events (openings and lockings)
- Emergency lock
- Power: 4 AA batteries (1,5 V)

Dimensiones (mm) Dimensions (mm)

Bali 15 cod.10081

Capacidad / Capacity	Uds. / Ud. Bali 15
Contenedor / Container	20' / 750
Palet	40' / 1500
	24

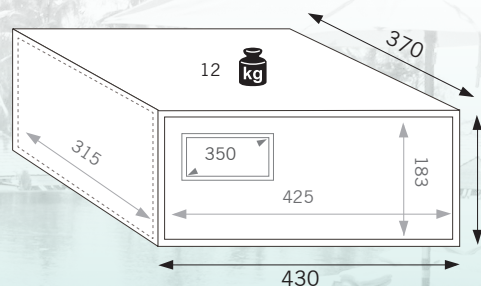

Mod. 15

SERIE Secure

Características



- Color: Gris oscuro "grafito" (RAL 7016)
- Bulones: 2 x Ø20 mm
- Espesor puerta: 4 mm
- Espesor cuerpo: 2 mm
- Pomo de apertura
- Código de usuario y emergencia hasta 8 dígitos
- Cerradura de emergencia de seguridad
- Alimentación: 4 pilas AA (1,5 V)
- Indicaciones de uso en teclado

Features

- Colour: Dark grey "graphite" (RAL 7016)
- Bolts: 2 x Ø20 mm
- Door Thickness: 4 mm
- Body Thickness: 2 mm
- Opening and locking knob
- User and emergency code up to 8 digits.
- Emergency security lock
- Power: 4 AA batteries (1,5 V)
- User instructions on the keypad cover

Opciones (pag. 17-18)
Options (pag. 17-18)

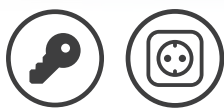

Dimensiones (mm) **Dimensions (mm)**

Secure Laptop Llaves iguales / Same keys cod.10086

Capacidad / Capacity	Uds. / Ud. Secure
Contenedor / Container	20' / 670
Palet	30 / 1350

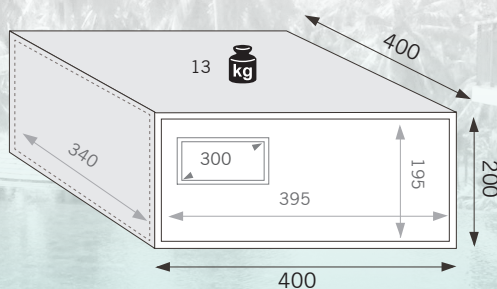

SERIE Alpha



¡NOVEDAD!

Opciones (pag. 17-18)
Options (pag. 17-18)

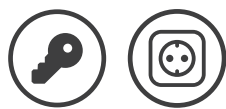

Características

- Color: Gris oscuro "grafito" (RAL 7016)
- Bulones: 2 x Ø20 mm
- Espesor puerta: 4 mm
- Espesor cuerpo: 1,5 mm
- Orificios para anclajes: 2 pared/4 suelo Ø6 mm
- Pomo de apertura + teclado
- Código de usuario de 2 a 6 dígitos
- Cerradura de emergencia de seguridad
- Alimentación: 4 pilas AA (1,5 V)

Features

- Colour: Dark grey "graphite" (RAL 7016)
- Bolts: 2 x Ø20 mm
- Door thickness: 4 mm
- Body thickness: 1,5 mm
- Anchor holes: 2 wall/4 floor Ø6 mm
- Digital keyboard + knob
- User code: 2-6 digits
- Emergency security lock
- Power: 4 AA batteries (1,5 V)

Dimensiones (mm) **Dimensions (mm)**

Alpha Laptop Llaves iguales / Same keys cod.10924

Capacidad / Capacity	Uds. / Ud. Alpha
Contenedor / Container	20' / 670
	40' / 1350
Palet	30

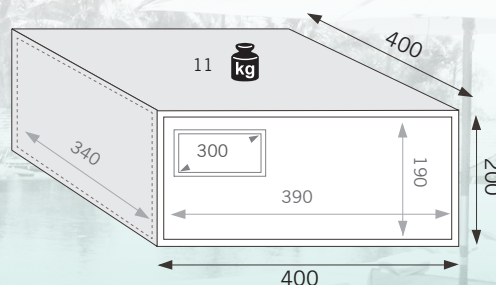

SERIE Mallorca



Dimensiones (mm) **Dimensions (mm)**

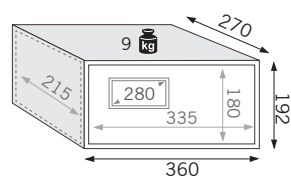

Mod. 10

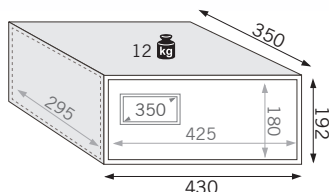

Mod. 15

SERIE Tk



Dimensiones (mm) **Dimensions (mm)**

Capacidad / Capacity	Uds. / Ud. Tk
Contenedor / Container	20' / 750
	40' / 1500
Palet	30

TK cod.10027

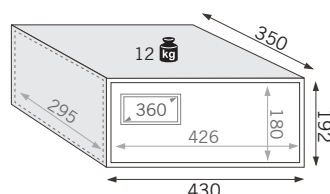

Características

- Color: Gris oscuro "grafito" (RAL 7016)
- Cierre mediante lengüeta
- Espesor puerta: 6 mm
- Espesor cuerpo: 1,5 mm
- Cerradura con llave de puntos + amaestramiento
- Alquiler mediante llave

Features

- Colour: Dark grey "graphite" (RAL 7016)
- Locking through a cam device
- Door thickness: 6 mm
- Body thickness: 1,5 mm
- Lock with dom type key + mastering system
- Renting system through key

Capacidad / Capacity	Uds. / Ud. Mallorca 10	Uds. / Ud. Mallorca 15
Contenedor / Container	20' / 1050	750
	40' / 2200	1500
Palet	40	30

Mallorca 10 cod.10057

Mallorca 15 cod.10058



Características

- Color: Negro
- Bulones: 1 x Ø20 mm
- Espesor puerta: 6 mm
- Espesor cuerpo: 2 mm
- Cerradura EXTRAÍBLE con llave de puntos
- Indicaciones de uso en la puerta
- Alquiler mediante llave

Features

- Colour: Black
- Bolts: 1 x Ø20 mm
- Door thickness: 6 mm
- Body thickness: 2 mm
- REMOVABLE lock with dom type key
- User instructions on the door
- Renting system through key

Opciones (pag. 17-18)

Options (pag. 17-18)



Sistemas de Alquiler

RENT SYSTEMS

Pensamos en nuestras cajas fuertes como un servicio de comodidad para el huésped y rentabilidad para su hotel. Las cajas fuertes **BTV** permiten el alquiler mediante software y/o cerradura.

We think about our safes as a comfort service for the guest and a profit center for your hotel. The **BTV** hotel safes have the renting option through software and / or lock.

SOFTWARE DE ALQUILER **WIN** RENT SOFTWARE **WIN**



SOFTWARE WIN COD. 99984

OPCIÓN ALQUILER WIN **OPTIONAL RENT WIN SYSTEM** COD. 99985

Gestor de alquiler de cajas fuertes mediante programa Win.

Desde el ordenador de recepción se proporciona un código de activación de la caja fuerte de la habitación del huésped. El código permite cerrar la caja hasta el día y hora indicados.

Registro de habitaciones

Con el software recién instalado se registran las habitaciones y pisos.

Selección del periodo de alquiler

El sistema de alquiler es muy sencillo. Número de habitación y día - hora de desactivación. El programa facilita un código especial para la activación de la caja fuerte de la habitación durante un periodo definido e imprime un ticket-contrato.

Ticket código de activación

El ticket contiene el código de activación para que el huésped pueda usar la caja hasta el día y hora contratados. Solo tiene que pulsar en el teclado R, C y el código de activación para activar la caja.

Después programará su clave de uso personal de la caja, que podrá utilizar hasta el día y la hora contratados. A partir de la finalización del periodo contratado, el huésped puede abrir pero ya no cerrar la caja fuerte.

Rent management system Win.

From the reception computer the hotel provides an activation code for the safe of the guest. This code allows the locking of the safe until to the indicated day and hour.

Room register

After software setup, the hotel rooms and floors must be configured and registered.

Rent period selection

This rent system is very simple. Room number and day - hour of deactivation.

The program facilitates a special code that activates the room safes during the defined period and prints a contract-ticket.

Activation code ticket

The ticket shows the activation code that allows the locking of the safe until the set day and hour. The guest only must key in the keypad R, C and the activation code to activate the safe. When contracted period has finished, the guest can open the safe but not lock it.



CÓDIGO DE ACTIVACIÓN ACTIVATION CODE



El hotel proporciona un código de activación para la apertura de la caja fuerte y posterior introducción de una clave personal por cliente.

The guest needs an activation code in order to open the safe and subsequently set up a new and personal guest code.

CERRADURA INTERIOR INTERIOR LOCK



La cerradura interior es una opción con la que BTV fabrica las cajas fuertes para su hotel. Se desbloquea la caja mediante una llave que permite usar el teclado. A partir de 50 unidades de pedido.

BTV manufactures the safes with an interior lock. Only when the guest has opened this lock is he allowed to operate the safes keypad.

Minimum order quantity: 50 units.

COD. 99981



Opciones cajas de seguridad

EQUIPMENT OPTIONS

BTB es ahorro y equipamiento. Ideas que hacen obtener de su caja fuerte el máximo rendimiento con el mínimo gasto.

Our ideas allow obtain the maximum rentability with the minimum spending.



CONEXIÓN DE LA CAJA A LA RED ELÉCTRICA DEL HOTEL CONEXION OF THE SAFE TO THE HOTEL POWER SUPPLY

Este sistema reduce los costes de mantenimiento del hotel

Las cajas fuertes que se conectan a la red eléctrica del hotel no requieren el uso de pilas, y tienen un consumo inapreciable.

En la opción de conexión a la red (A), la clavija de conexión no esta incluida, solo el cable.

*Sin baterías: cajas fuertes más respetuosas con el medioambiente
Without batteries: your safes more environmentally friendly*

This system reduces the hotel maintenance costs

The safes connected to the hotel power supply do not require the use of batteries, and have very little consumption.

In the power supply option (A), the connection plug is not included, only the cable.



COD. 99982



ENCHUFE INTEGRADO *Enchufe universal* INTERIOR PLUG *Universal plug*

El huésped puede cargar distintos dispositivos electrónicos mientras los guarda a salvo en la caja fuerte. Esta opción consiste en un enchufe al fondo de la caja (B). Pero si se combina con la conexión a red (A+B), el enchufe va colocado en el interior de la puerta.

Ideal para cargar o tener conectado un móvil o un ordenador portátil o la cámara fotográfica.

The guest can charge different electronic devices while keeping them inside the safe.

This option consists of a plug at the bottom of the box (B). But when combined with the mains connection (A+B), the plug is placed inside the door.

Perfect to charge mobile phones, laptops, etc.



COD. 99983

Incluye cable 91 cm, preparado para conexión.

91 cm. cable line included, ready to connect.



ENCHUFE INTEGRADO *Enchufe universal con USB* INTERIOR PLUG *Universal plug with USB*

El enchufe interior con cargador USB ofrece al huésped una solución muy práctica para cargar sus dispositivos móviles mientras los guarda en la caja fuerte. Válido para cualquier teléfono móvil, tablet u ordenador portátil.

Esta opción sólo se puede complementar con la de alimentación de la caja fuerte a través de la red (ver arriba). Estas cajas no incluyen portapilas.

*Solo disponible en modelos Ibiza y Marina. Pedidos superiores a 10 uds.

The internal plug with USB charger provides to the guests a convenient solution for charging their mobile devices while storing them in the safe. Valid for any mobile phone, tablet or laptop.

This option can only be complemented by the safe power supply option through the network (see above). Battery holder not included in these safes.

*Only available in Ibiza and Marina models. Orders over 10 units.



COD. 99980



KIT MANDO CEU (ACCESORIO) CEU HAND-HELD UNIT (ACCESSORY)



COD. 60070
para / for: MIAMI



COD. 60048
para / for: BALI



IMPRESORA PARA AUDITORÍA (ACCESORIO) AUDIT PRINTER (ACCESSORY)



COD. 60032
para / for: IBIZA

































COD. 60046
para / for: MIAMI

MINIBARES MINIBARS



CARACTERÍSTICAS DE SERIE Y OPCIONES STANDARD FEATURES AND OPTIONS

		Color	Capacidad	Potencia	Consumo	Puerta cristal	Nivel sonoro
		Colour	Capacity	Wattage	Energy consumption	Glass door	Noise level
Absorción / Absorption	Artic  ¡NOVEDAD!	 	35 L	60 W	0,73 KW-h / 24 h		0 dB
	K2 30 	 	30 L	60 W	0,826 KW-h / 24 h		0 dB
	K2 40 		40 L	60 W	0,822 KW-h / 24 h		0 dB
Termoeléctrico / Thermoelectric	Combo 		68 L (25 L + 43 L)	130 W	1,50 KW-h / 24 h		30 dB
	Polar 26 		26 L	70 W	0,62 KW-h / 24 h		30 dB
	Polar 40 		38 L	70 W	0,54 KW-h / 24 h		30 dB
Compresor / Compressor	Glaciar 46 	 	46 L	85 W	0,269 KW-h / 24 h		39 dB
	Glaciar 49 Glass  ¡NOVEDAD!		49 L	85 W	0,358 KW-h / 24 h		39 dB
	Glaciar 95 	 	95 L (83 L + 12 L)	85 W	0,31 KW-h / 24 h		39 dB

 No disponible / Not available

 Disponible como opción / Available as option

 Incluido de serie / Included by default

TECNOLOGÍA ABSORCIÓN

ABSORPTION TECHNOLOGY

El sistema más silencioso del mercado para climas de temperatura media (K2) o muy cálidos (Artic). Refrigeración química física.

The quietest system of the market for normal climates (K2) or hotters (Artic). Chemical reaction for cooling.

Características

Color negro o blanco.

Defrost automático.

Termostato inteligente con sensor de temperatura que además de mantener constante la temperatura interior, le reporta a su hotel un importante ahorro energético.

Separadores de botellas y bandejas regulables en altura.

Luz interior de led de bajo consumo.

Nivel sonoro: 0dB

Features

Colour black or white.

Automatic **defrost**.

Intelligent thermostat with temperature sensor to save a considerable amount of energy while keeping the constant emperature inside.

Height-adjustablwe shelves.

Interior light: low consumption led.

Noise level: 0dB

Opciones *Consultar cantidades mínimas de pedido.

Testigo luminoso de apertura.

Cerradura en la puerta del minibar.

Options *Minimum order quantities will apply.

Light indicator to control guest opening.

Lock in minibar door.

SERIE Artic

¡NOVEDAD!

Ideal en climas
muy cálidos

Ideal in very
warm climates



Más
capacidad de
enfriamiento
More cooling
capacity



Puerta reversible
Reversible door



Negro
Black

- Artic** 220 V Negro **Black** cod. 93009
- Artic** 220 V Negro **Black** cod. 93011 (Con cerradura **With lock**)
- Artic** 120 V Negro **Black** cod. 93010 (Bajo pedido **On request**)
- Artic** 120 V Negro **Black** cod. 93012 (Con cerradura **With lock**)
(Bajo pedido **On request**)
- Artic Glass*** 120 V cod. 93014 (Bajo pedido **On request**)

*No apto para su venta en la U.E/ **Not suitable for sale in the EU**

Capacidad / Capacity	Uds. / Ud.
Contenedor / Container	20' / 240
40' HC	460
Palet	500
	12

Características

- Color: Negro / Blanco
- Capacidad: 35 L
- Potencia: 60 W
- Voltaje: 220 V
- Consumo: 0,73 KW-h / 24h
- Totalmente silencioso: 0 dB
- Más capacidad de enfriamiento, con difusor sobredimensionado
- Termostato oculto en la parte trasera, para evitar ser manipulado por el huésped
- Defrost automático
- Puerta reversible
- Bandejas regulables en altura
- Iluminación interior, LEDs bajo consumo
- Disponible accesorio kit de panelado
- Disponible acabado de puerta en vinilo especial

Features

- Colour: Black / White
- Capacity: 35 L
- Wattage: 60 W
- Voltage: 220 V
- Energy consumption: 0,73 KW-h / 24h
- Noiseless: 0 dB
- More cooling capacity, with oversized diffuser
- Hidden thermostat in the back, to avoid being manipulated by the guest
- Automatic defrost
- Reversible door
- Internal lighting, low consumption LEDs
- Height adjustable trays
- Paneling kit accessory available
- Special vinyl door finished available

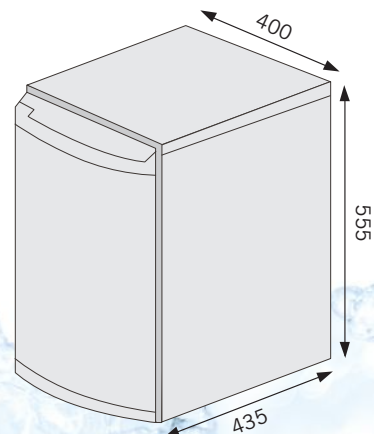

SERIE K2

K2 30



Características

- Color: Negro / Blanco
- Capacidad: 30 L
- Potencia: 60 W
- Voltaje: 220 V
- Consumo: 0,826 KW-h / 24h
- Totalmente silencioso: 0 dB
- Defrost automático
- Termostato oculto en la parte trasera
- Puerta reversible
- Bandejas y estantes regulables en altura
- Iluminación interior, LEDs bajo consumo
- Disponible accesorio Kit de panelado
- Disponible acabado de puerta en vinilo especial

Features

- Colour: Black / White
- Capacity: 30 L
- Wattage: 60 W
- Voltage: 220 V
- Energy consumption: 0,826 KW-h / 24h
- Noiseless: 0 dB
- Automatic defrost
- Hidden thermostat in the back
- Reversible door
- Interior lighting, low consumption LEDs
- Height adjustable trays and shelves
- Paneling kit accessory available
- Special vinyl door finished available

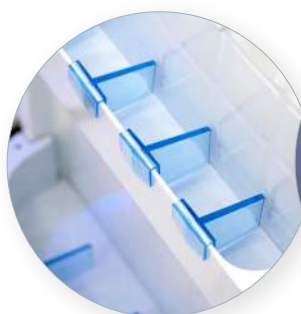

Separadores en puerta
Door dividers



Iluminación interior
Interior lighting

K2 30 220 V Negro **Black** cod. 93004

K2 30 220 V Blanco **White** cod. 93048

K2 30 220 V Negro **Black** cod. 93008 (Con cerradura **With lock**)

K2 30 220 V Puerta cristal **Glass door** cod. 93007

K2 30 120 V Negro **Black** cod. 93005 (Bajo pedido **On request**)



Negro
Black



Blanco
White

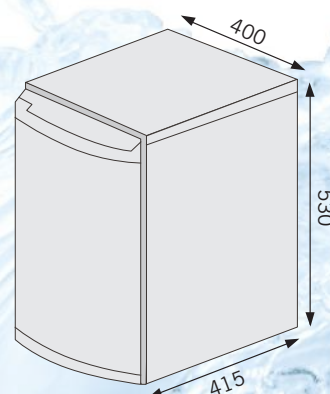

Capacidad / Capacity	Uds. / Ud.
Contenedor / Container	20' 250
	40' 500
	40' HC 520
Palet	12



Características

- Color: Negro / Blanco
- Capacidad: 40 L
- Potencia: 60 W
- Voltaje: 220 V
- Consumo: 0,822 KW-h / 24h
- Totalmente silencioso: 0 dB
- Autodefrost automático
- Termostato oculto en la parte trasera
- Puerta reversible
- Bandejas y estantes regulables en altura
- Iluminación interior, LEDs bajo consumo
- Disponible accesorio Kit de panelado
- Disponible acabado de puerta en vinilo especial (Excepto para modelos puerta de cristal)

Features

- Colour: Black / White
- Capacity: 40 L
- Wattage: 60 W
- Voltage: 220 V
- Energy consumption: 0,822 KW-h / 24h
- Noiseless: 0 dB
- Automatic autodefrost
- Hidden thermostat in the back
- Reversible door
- Interior lighting, low consumption LEDs
- Height adjustable trays and shelves
- Paneling kit accessory available
- Special vinyl door finished available (Except for glass door models)



Puerta reversible
Reversible door



Separadores regulables
Adjustable dividers

- K2 40** 220 V Negro **Black** cod. 93001
- K2 40** 220 V Blanco **White** cod. 93058
- K2 40** 220 V Negro **Black** cod. 93002
(Con cerradura **With lock**)
- K2 40** 220 V Puerta cristal **Glass door** cod. 93056
- K2 40** 120 V Negro **Black** cod. 93055
(Con cerradura **With lock**)
- K2 40** 120 V Negro **Black** cod. 93003
(Bajo pedido **On request**)



Negro
Black



Blanco
White

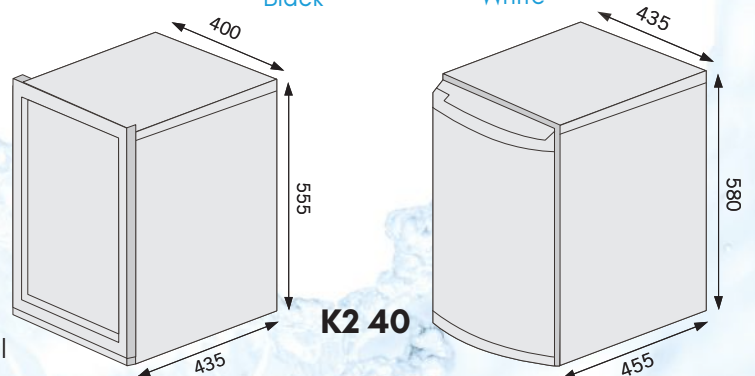

Capacidad / Capacity	Uds. / Ud.
Contenedor / Container	20' 168
	40' 343
	40' HC 384
Palet	12

K2 40
Puerta cristal
Glass door

K2 40

TECNOLOGÍA TERMOELÉCTRICO

THERMOELECTRIC TECHNOLOGY

Silencioso y de bajo consumo. Refrigeración mediante la aplicación de corriente eléctrica en dos elementos semiconductores. Estos elementos absorben calor por un lado y desprenden frío por el otro con ayuda de un ventilador de mínimo consumo.

Quiet and with a low consumption. Electric power runs through two different types of material. These elements absorb heat from one side and pump it cold to the other side with the help of a low consumption fan.

Características

Tecnología termoelectrica de última generación.

Sin vibraciones. La única parte en movimiento es el ventilador.

Sin compresor. **Silencioso.**

Respetuoso con el medio ambiente. Sin CFC.

Con **Autodefrost** y suave iluminación interior con leds.

Doble cristal (serie Combo).

Features

Unique state-of-the-art **thermoelectric technology.**

Vibration free: only moving part is the fan.

No compressor: **low noise.**

Environmentally friendly. CFC free.

Auto defrost, soft interior led lighting.

Double glass (Combo series)

Opciones *Consultar cantidades mínimas de pedido.

Cerradura en la puerta del minibar

Testigo luminoso por apertura de uso en parte inferior de la puerta

Options *Please check minimum order quantities.

Lock in minibar door

Light indicator in the bottom of the door (minibar opened)

SERIE Combo

Características



- Color: Negro y gris
- Capacidad: 68 L (25 L + 43 L)
- Tª Botellero: 8-18 °C
- Tª Figorífico: 2-4 °C (en función de la temperatura ambiente de la habitación)
- Potencia: 130 W
- Voltaje: 220-240 V
- Consumo: 1,5 KW-h / 24h
- Silencioso y sin vibraciones
- Iluminación interior, LEDs bajo consumo
- Bandejas regulables en altura
- Respetuoso con el medio ambiente, sin CFC
- Fácil mantenimiento
- Fácil control digital

Features

- Colour: Black and grey
- Capacity: 68 L (25 L + 43 L)
- T Bottle rack: 8-18 °C
- T Fridge: 2-4 °C (Depending on the ambient temperature of the room)
- Wattage: 130 W
- Voltage: 220-240 V
- Energy Consumption: 1,5 KW-h / 24h
- Low noise & vibration free
- Internal lighting, low consumption LEDs
- Height adjustable trays
- Environmentally friendly, CFC free
- Easy maintenance
- Easy digital control



Indicador y control de temperatura de vinoteca

Wine bar temperature indicator and control

Combina vinoteca y frigorífico
Combines wine bar and fridge

Combo 220 V cod. 86010

Capacidad / Capacity	Uds. / Ud.
Contenedor / Container	20'
	40'
	40' HC
Palet	8

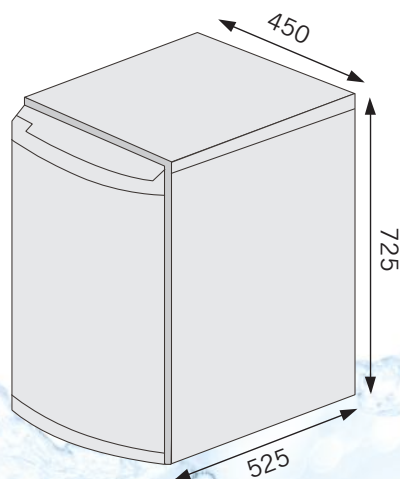

SERIE Polar

Polar 26



Características

- Color: Negro
- Capacidad: 26 L
- Temperatura: 2-4 °C (en función de la temperatura ambiente de la habitación)
- Potencia: 70 W
- Voltaje: 220 V
- Consumo: 0,62 KW-h / 24h
- Respeto al medio ambiente, sin CFC
- Silencioso: <30dB
- Iluminación interior, LEDs bajo consumo
- Bandeja regulable en altura
- Disponible accesorio Kit de panelado
- Disponible acabado de puerta en vinilo especial

Features

- Colour: Black
- Capacity: 26 L
- Temperature: 2-4 °C (Depending on the ambient temperature of the room)
- Wattage: 70 W
- Voltage: 220 V
- Energy Consumption: 0,62 KW-h / 24h
- Environmentally friendly, CFC free
- Silent: <30dB
- Internal lighting, low consumption LEDs
- Height adjustable trays
- Paneling kit accessory available
- Special vinyl door finish available



Cerradura en puerta opcional
Optional door lock



Regulador de temperatura
Thermostat



Negro
Black

Polar 26 220 V cod. 86021
Polar 26 220 V cod. 86020 (Con cerradura With lock)

Capacidad / Capacity	Uds. / Ud.	
Contenedor / Container	20'	298
	40'	643
	40' HC	775
Palet		16

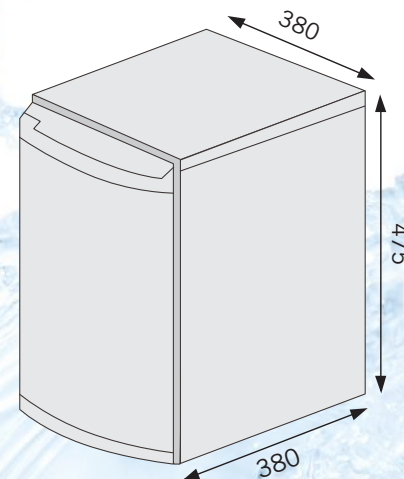

SERIE Polar

Polar 40

Características

- Color: Negro
- Capacidad: 38 L
- Temperatura: 2-4 °C (en función de la temperatura ambiente de la habitación)
- Potencia: 70 W
- Voltaje: 220 V
- Consumo: 0,54 KW-h / 24h
- Temperatura constante
- Respetuoso con el medio ambiente
- Sin CFC
- Silencioso: <30dB
- Iluminación interior, LEDs bajo consumo
- Bandeja regulable en altura
- Disponible accesorio Kit de panelado
- Disponible acabado de puerta en vinilo especial



Features

- Colour: Black
- Capacity: 38 L
- Temperature: 2-4 °C (Depending on the ambient temperature of the room)
- Wattage: 70 W
- Voltage: 220 V
- Energy Consumption: 0,54 KW-h / 24h
- Constant temperature
- Environment friendly
- CFC free
- Silent: <30dB+
- Internal lighting, low consumption LEDs
- Height adjustable trays
- Paneling kit accessory available
- Special vinyl door finish available



Cerradura en puerta opcional
Optional door lock



Regulador de temperatura
Thermostat



Negro
Black

- Polar 40** 220 V cod. 86004
- Polar 40** 220 V cod. 86003 (Con cerradura [With lock](#))
- Polar 40** 120 V cod. 93053 (Bajo pedido [On request](#))

Capacidad / Capacity	Uds. / Ud.	
Contenedor / Container	20'	260
	40'	520
	40' HC	672
Palet		12

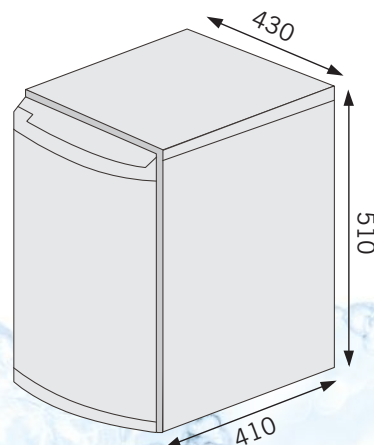

TECNOLOGÍA COMPRESOR

COMPRESSOR TECHNOLOGY

El sistema que más enfría en menos tiempo. Mediante la compresión de fluidos refrigerantes en un circuito cerrado se consigue enfriar el interior y disipar el calor por el exterior.

The system to get maximum coldness in the shortest time. This system uses the compression of refrigerant liquids located on a closed circuit, so as to cool inside and pump the heat outside the fridge.

Características

Gran potencia de enfriamiento.
Respetuoso con el medio ambiente. Sin CFC.
Zona de congelador con cubitera incluida.

Features

Compressor high-power cooling system.
100% CFC free & environmentally friendly.
Freezer compartment with ice-tray included.

Características



- Color: Negro / Blanco
- Capacidad: 46 L
- Potencia: 85 W
- Voltaje: 220 ~ 240/50 Hz
- Consumo: 0,269 KW-h / 24h
- Gran potencia de enfriamiento
- Respetuoso con el medio ambiente, sin CFC
- Zona de congelador con cubierta incluida
- Iluminación interior, LEDs bajo consumo
- Bandeja regulable en altura
- Disponible accesorio Kit de panelado
- Disponible acabado de puerta en vinilo especial

Features

- Colour: Black / White
- Capacity: 46 L
- Wattage: 85 W
- Voltage: 220 ~ 240/50 Hz
- Energy Consumption: 0,269 KW-h / 24h
- Compressor high-power cooling system
- Environmentally friendly, CFC free
- Freezer compartment with ice-tray included
- Internal lighting, low consumption LEDs
- Height adjustable trays
- Paneling kit accessory available
- Special vinyl door finish available



Congelador con cubierta incluida y regulador de temperatura

Freezer with cover included and thermostat



Puerta reversible
Reversible door

Glaciar 46 220 V Blanco **White** cod. 86008

Glaciar 46 220 V Negro **Black** cod. 86006

Glaciar 46 120 V Negro **Black** cod. 86013 (Bajo pedido **On request**)



Negro
Black



Blanco
White

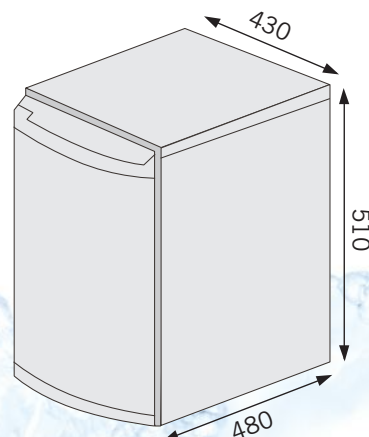

Capacidad / Capacity	Uds. / Ud.
Contenedor / Container	20' 220
	40' 460
	40' HC 572
Palet	12

SERIE Glaciar

A Glaciar 49 Glass

Características

- Color: Negro
- Capacidad: 49 L
- Potencia: 85 W
- Voltaje: 220 ~ 240/50 Hz
- Consumo: 0,358 KW-h / 24h
- Gran potencia de enfriamiento
- Iluminación interior, LEDs bajo consumo
- Bandeja regulable en altura
- Respeto al medio ambiente, sin CFC
- Cristal templado de 3mm

Features

- Colour: Black
- Capacity: 49 L
- Wattage: 85 W
- Voltage: 220 ~ 240/50 Hz
- Energy Consumption: 0,358 KW-h / 24h
- Compressor high-power cooling system
- Internal lighting, low consumption LEDs
- Height adjustable trays
- Environment friendly, CFC free
- 3mm tempered glass



Iluminación interior
Interior lighting



Puerta reversible
Reversible door



Glaciar 49 Glass 220 V cod. 86022
Glaciar 49 Glass 120 V cod. 86023

Capacidad / Capacity	Uds. / Ud.	
Contenedor / Container	20'	220
	40'	460
	40' HC	572
Palet		12

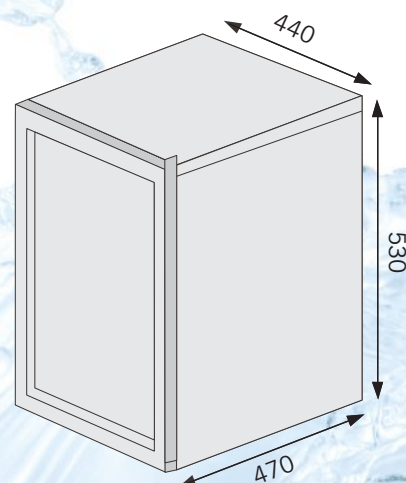



Características

- Color: Negro / Blanco
- Capacidad: 95 L (83 L + 12 L)
- Potencia: 85 W
- Voltaje: 220 ~ 240/50 Hz
- Consumo: 0,31 KW-h / 24h
- Gran potencia de enfriamiento
- Respetuoso con el medio ambiente, sin CFC
- Iluminación interior, LEDs bajo consumo
- Bandejas regulables en altura
- Zona de congelador con cubierta incluida
- Disponible accesorio Kit de panelado.
- *(Este modelo requiere utilizar 2 kits)
- Disponible acabado de puerta en vinilo especial

Features

- Colour: Black / White
- Capacity: 95 L (83 L + 12 L)
- Wattage: 85 W
- Voltage: 220 ~ 240/50 Hz
- Energy Consumption: 0,31 KW-h / 24h
- Compressor high-power cooling system
- Environmentally friendly, CFC free
- Internal lighting, low consumption LEDs
- Height adjustable trays
- Freezer compartment with ice-tray included
- Paneling kit accessory available.
- *(This model requires 2 kits)
- Special vinyl door finish available



Congelador con cubierta incluida
Freezer with cover included



Cajón inferior transparente
Transparent bottom drawer

Glaciar 95 220 V Blanco **White** cod. 86011

Glaciar 95 120 V Blanco **White** cod. 86012 (Bajo pedido **On request**)

Glaciar 95 120 V Negro **Black** cod. 86015 (Bajo pedido **On request**)

Negro
Black

Blanco
White



Capacidad / Capacity	Uds. / Ud.	
Contenedor / Container	20'	112
	40'	240
	40' HC	276
Palet		8

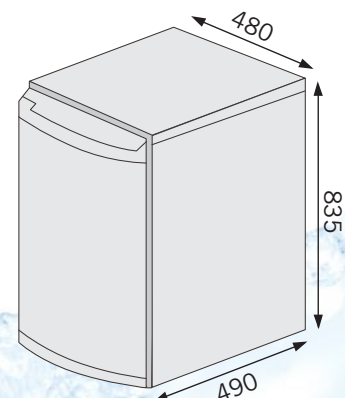

HABITACIÓN Y BAÑO

ROOM AND BATH



SERIE Circle

ACERO INOXIDABLE 304 BRILLO 304 SHINY STAINLESS STEEL

Fácil instalación / Easy installation

Alta resistencia y durabilidad / High resistant and durability



Jabonera

Soap basket

146 x 60 x 135 mm

COD. 00627



Cesta bañera

Bath tray

198 x 30 x 100 mm

COD. 00630



Colgador

Hook

62 x 55 x 60 mm

Ø55 mm

COD. 00631



¡NOVEDAD!

Escobillero Round

Toilet brush + holder Round

Ø100 x 355 mm

COD. 10421



Escobillero

Toilet brush holder

115 x 390 x 155 mm

COD. 00628

Sólo escobilla

Toilet brush without holder

80 x 390 x 80 mm

COD. 10417



Porta papel

Toilet paper dispenser

140 x 130 x 50 mm

COD. 00634



Porta kleenex

Tissue dispenser

265 x 140 x 55 mm

COD. 00629



Soporte auxiliar papel higiénico

Auxiliar dispenser

55 x 240 x 120 mm

Ø 19 mm

COD. 00487



Toallero inox redondo

Towel ring

154 x 170 x 50 mm

Ø 154 mm

COD. 00486

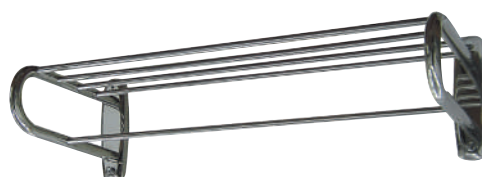

Soporte toallas....

Towel rack

Largo / Length - 61 cm

635 x 175 x 270 mm

COD. 00626



Toallero circle

Towel bar

Largo / Length - 45 cm

495 x 55 x 78 mm

COD. 00632

SERIE Square

Diseño contemporáneo / *Modern design style*

Alta resistencia y durabilidad / *High resistance and durability*

ACERO INOXIDABLE 304 MATE
304 MATT STAINLESS STEEL

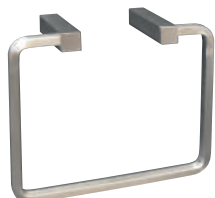

Toallero

Towel rack

180 x 160 x 60 mm

COD. 10404



Colgador

Hook

16 x 30 x 40 mm

COD. 10403



Porta papel sin tapa

Toilet paper dispenser

171 x 92 x 60 mm

COD. 10400



**Soporte auxiliar
papel higiénico**

Auxiliar dispenser

65 x 153 x 20 mm

COD. 10424

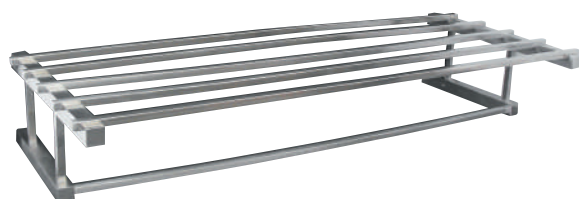

Toallero con barra

Towel rack with bar

Largo / Length - 59,5 cm
600 x 100 x 240 mm

COD. 10407



Jabonera

Soap tray

157 x 40 x 120 mm

COD. 10401



¡NOVEDAD!

Escobillero Cube

**Toilet brush + holder
Cube**

Disponibile en acabado
pulido o cromado.

Available in *chrome or
satin finished.*

80 x 80 x 368 mm

COD. 10422



Escobillero

Toilet brush holder

120 x 390 x 120 mm

COD. 10402

Sólo escobilla

**Toilet brush
without holder**

80 x 390 x 80 mm

COD. 10438



Barra toallero

Towel bar

46cm COD. 10405

500 x 16 x 60 mm

66cm COD. 10406

600 x 16 x 60 mm

SERIE Satin

Fácil instalación / Easy installation

Alta resistencia y durabilidad / High resistant and durability

ALUMINIO ALUMINIUM



Porta papel
Toilet paper dispenser
142 x 140 x 70 mm

COD. 00780



Soporte toallas
Towel rack
454 x 50 x 75 mm

COD. 00782



Toallero redondo
Towel ring
160 x 185 x 75 mm
Ø 160 mm

COD. 00785



Soporte toallas
Towel rack
595 x 50 x 75 mm

COD. 00783



Jabonera
Soap basket
125 x 45 x 130 mm

COD. 00787



Soporte toallas
Towel rack
600 x 175 x 245 mm

COD. 00784



Escobillero
Toilet brush holder
115 x 390 x 145 mm

COD. 00786

Sólo escobilla
Toilet brush without holder
80 x 390 x 80 mm

COD. 10418



Colgador
Hook
35 x 50 x 75 mm

COD. 00781

ACCESORIOS Baño

ESPEJOS MIRRORS



Mod. 1

1 brazo articulado
Latón cromado
Espejo de aumento (x3) y real

1 swivel arm
Chromium plated
Magnifying glass (x3) and real reflection

COD. 00610



Mod. 2

2 brazos articulados
Latón cromado
Espejo de aumento (x3)

2 swivel arms
Chromium plated
Magnifying glass (x3)

COD. 00611



¡NOVEDAD!

Mod. 3

Iluminación LED
2 brazos articulados
Latón cromado
Espejo de aumento (x3) y real

LED illumination
2 swivel arms
Chromium plated
Magnifying glass (x3) and real reflection

220 V COD. 93690



¡NOVEDAD!

Mod. 4

1 brazo articulado
Latón cromado
Espejo de aumento (x3)

1 swivel arm
Chromium plated
Magnifying glass (x3)

COD. 93691

BARRA DE SEGURIDAD SAFETY HANDRAIL



Barra seguridad

Safety handrail

Largo / Length - 30 cm

COD. 00633

PERCHAS HANGERS



Percha caballero

Male hanger

Madera cerezo
Anilla antirrobo
Cherry tree wood
Anti theft ring

COD. 10467



Percha señora

Female hanger

Madera cerezo
Anilla antirrobo
Pinzas
Cherry tree wood
Anti theft ring
Clips

COD. 10468

SECADORES HAIRDRYERS

800
1200W



ECO DESIGN 800

220 V - 800 W

Bajo consumo
Pulsador con parada automática
Incluye concentrador de aire

Low consumption
Switch with automatic stop
Air concentrator included

90 x 230 x 140 cm

COD. 00749



RCY 120E

220 V - 1200 W

Pulsador con parada automática
Enchufe para maquinillas de afeitar

Switch with automatic stop
Shaver plug

210 x 153 x 90 mm

COD. 00746



RCY 120

220 V - 1200 W

Pulsador con parada automática

Switch with automatic stop

95 x 190 x 150 mm

COD. 00748

1650W



SECADOR CLUB NEGRO

220 V - 1650 W

Tres velocidades
Interruptor de temperatura
Botón de accionamiento
Base de sujeción

Three speeds
Heater switch
Drive switch
Mounting base

260 x 220 x 110 mm

COD. 10425



SECADOR CLUB NEGRO

220 V - 1650 W

Tres velocidades
Interruptor de temperatura
Botón de accionamiento
Bolsa incluida

Three speeds
Heater switch
Drive switch
Bag included

160 x 230 x 100 mm

COD. 10426

1800W

¡NOVEDAD!



WIND 1800

220 V - 1800 W

Pulsador con parada automática
3 velocidades
Base de sujeción con:
Botón de accionamiento
Enchufe para maquinillas de afeitar

Switch with automatic stop
Three speeds
Mounting base with:
Drive switch
Shaver plug

95 x 190 x 150 mm

Blanco/ White COD. 10412

Negro/ Black COD. 10411



WAVE

220 V - 1800 W

Botón de accionamiento
Interruptor de velocidad
Interruptor de temperatura
Incluye difusor y concentrador de aire
Incluye bolsa de almacenaje

Drive switch
Speed switch
Heater switch
Diffuser and air concentrator included
Storage bag included

250 x 280 x 105 mm

COD. 10410



RADIO DESPERTADOR Y CARGADOR UNIVERSAL SIGMA ALARM CLOCK - UNIVERSAL DOCK

Compatible con la mayoría de móviles y tablets, incluidos iPhone, Samsung, Windows Phone, iPad...
Puede reproducir música a través de **bluetooth**, desde un teléfono móvil, iPad o tablet
Reloj **despertador** con alarma
Función **manos libres**
Radio FM stereo
Batería interna de litio recargable
2 altavoces de 4 ohm
Lector de **USB** y entrada **TF** para mini tarjeta **MS**
Dispone de **mando a distancia**
Incluye cable **doble jack estéreo** para transferir música desde el teléfono al equipo.
Alimentación AC - 100 a 240 V / 50-60 Hz

Compatible with most mobile phones and tablets included iPhone, Samsung, Windows Phone, iPad...
Can play wireless music by the **bluetooth** from bluetooth mobile phone, iPad and tablet
Clock alarm with snooze
Hand free function
FM stereo radio
Built-in rechargeable Li-battery
Speaker unit: 2 x 4 ohm
Can read **USB** flash drive and **TF** card directly
Remote Control
Can link to iPad, MP3, MP4, Notebook, CD, DVD or mobile phone by **the earphone cable**
AC power supply: 100 to 240V / 50-60 Hz

Color blanco / *White*: COD. 10439 Color negro / *Black*: COD. 10442
204 x 67 x 147 mm



PAPELERAS PAPER BINS



Papelera baño Square 3 L
Bathroom bin Square 3 L

Capacidad / *Capacity*: 3L
Acero Inox. brillo / *Stainless steel*
Pedal de apertura / *Opening pedal*

COD. 03970



Papelera baño Square 5 L
Bathroom bin Square 5 L

Capacidad / *Capacity*: 5L
Acero Inox. brillo / *Stainless steel*
Pedal de apertura / *Opening pedal*

COD. 03971



Papelera baño White 5 L
Bathroom bin White 5 L

Capacidad / *Capacity*: 5L
Acero pintado blanco / *Steel painted in white*
Pedal de apertura / *Opening pedal*

COD. 03974



Papelera baño Square 12 L
Room dustbin 12 L

Capacidad / *Capacity*: 12L
Acero Inox. brillo / *Stainless steel*
Pedal de apertura / *Opening pedal*

¡NOVEDAD! COD. 13935



Papelera habitación 8 L
Room dustbin 8 L

Capacidad / *Capacity*: 8L
Piel sintética / *Synthetic skin*
Aro en acero inox. / *Stainless steel ring*

Color marrón / *Brown*: COD. 03972
Color negro / *Black*: COD. 13934

HERVIDORES DE AGUA WATER BOILERS



OASIS 1,2 L

1.850 W

Interruptor automático de desconexión
Base de carga desmontable
Tapa con sistema de bloqueo
LED indicador de funcionamiento
Indicador de cantidad de agua

Automatic switch-off
Detachable base
Lid with lock system
LED operation indicator
Water gauges

220 V COD. 10448

120 V COD. 10449

Capacidad / Capacity		Uds. / Ud.		
		Oasis	Aqua	Donna
Contenedor / Container	20'	3424	3000	3762
	40'	7288	6336	7974
	40' HC	8584	7464	9378
Palet		120		



AQUA 1,7 L

1.850 W

Acero inoxidable 304
Interruptor automático de desconexión
Base de carga con almacenamiento de cable
Tapa de apertura automática
Filtro anti cal desmontable
Interruptor ON/OFF con luz
Indicador de cantidad de agua

304 Stainless steel
Automatic switch-off
Charging base with cable storage
Automatic opening cover
Detachable anti-lime filter
ON/OFF switch with light
Water gauges

220 V COD. 10446

120 V COD. 10447



DONNA 1,2 L

1.000 W

Acero inoxidable 304
Interruptor automático de desconexión
Base de carga con almacenamiento de cable
Tapa de apertura automática
Filtro anti cal desmontable
Interruptor ON/OFF con luz
Indicador de cantidad de agua

304 Stainless steel
Automatic switch-off
Charging base with cable storage
Automatic opening cover
Detachable anti-lime filter
ON/OFF switch with light
Water gauges

220 V COD. 10444

120 V COD. 10445

BANDEJAS PARA HERVIDORES E INFUSIONES TRAYS FOR WATER BOILERS AND INFUSIONS



Cajetín para infusiones

Infusions box

Fácil de limpiar
Easy to clean
155 x 115 x 30/50 mm

COD. 93827

¡NOVEDAD!



Bandeja cortesía

Courtesy tray

Fácil de limpiar
Easy to clean
385 x 308 x 22 mm

COD. 93826

¡NOVEDAD!

ÁREAS COMUNES COMMON AREAS



Habt.

1

0

8



RÓTULOS Personalizados

CUSTOM LABELS

Realizamos rótulos personalizados en cualquier combinación de acero inoxidable, aluminio, metacrilato y vinilo. Ideales para señalar instalaciones y accesos tanto de habitaciones como de áreas comunes o servicios. Equipe su hotel con la mejor señalización. Consulte sin compromiso, BTV se adapta a sus necesidades personalizando al máximo cada detalle en material, forma, tipografías y dibujos.

We manufacture custom labels on any combination of stainless steel, aluminum, methacrylate and vinyl. Ideal for signaling facilities and access to both rooms and common areas or services. Equip your hotel with the best signage. Consult without obligation, BTV adapts to your needs by personalizing to the maximum each detail in material, form, typographies and drawings.



* Decoración floral no incluida
* Floral decoration not included



OTROS Productos

OTHER PRODUCTS

TAQUILLA DE SEGURIDAD PLAYA SECURITY LOCKER PLAYA



Taquilla con cerradura de combinación
Ideal para playas

Security locker with combination lock
Ideal for beaches

240 x 300 x 80 mm

COD. 14000

REPOSA MALETAS DE ACERO INOXIDABLE STAINLESS STEEL SUITCASE REST



Acero inoxidable brillo
Bandas textiles
Sistema plegable

Bright stainless steel
Textile strips
Folding system

610 x 520 x 420 mm
1,5 Kgs

COD. 00644

CARRO PORTA MALETAS SUITCASE CART



Acero inoxidable brillo
Dos ruedas giratorias
Base con acabado textil

Bright stainless steel
Two rotating wheels
Base with textile finish

1120 x 2100 x 660 mm

COD. 00646

Cajas fuertes SAFES

BTV dispone de una amplia gama de cajas fuertes idóneas para otros espacios hoteleros, como recepción, cafeterías y oficinas. Consulte nuestras gamas de protección de efectivo y documentos, cajas de alta seguridad, archivadores y armarios ignífugos.

Para más información, solicite nuestro **catálogo general de Cajas Fuertes**.

BTV has a wide range of safes suitable for other hotel spaces, such as reception, cafés and offices. Check our ranges of protection of cash and documents, high security boxes, filing cabinets and fireproof cabinets.

Ask for our **general safes catalogue** for more information.

ARMARIOS IGNÍFUGOS FIREPROOF CABINETS



Serie Ignífuga Vulcano
Vulcano fireproof series

GESTIÓN DE EFECTIVO CASH MANAGEMENT



Serie Depósito
Depósito Series

CAJAS FUERTES CERTIFICADAS CERTIFIED SAFES



PRODUCTOS Zonas comunes

PRODUCTS FOR COMMON AREAS

BTV dispone de una extensa variedad de productos para zonas comunes como garajes, recepción, zonas de descanso o salas públicas.

Consulte nuestras gamas de tableros de anuncios, papeleras, clasificadores de llaves, ceniceros o botiquines.

Para más información, solicite nuestro **catálogo de buzones y productos para la comunidad.**

BTV has an extensive catalog of mailboxes and products for the community such as garages, reception, rest areas or public rooms.

Check our ranges of bulletin boards, wastebaskets, key sorters, ashtrays or medicine cabinets.

For more information, request our **catalogue of mailboxes and products for the community.**



Tablón de anuncios Diseño
Bulletin board "Diseño"



Papeleras Garaje
Garage paper bins



Clasificador de llaves
Key classifier



Botiquín serie Plus
First aid kit Plus series



Cenicero de pared
Wall ashtray

Condiciones Generales de Venta

GENERAL TERMS AND CONDITIONS OF SALE

EMBALAJE

- En los precios de tarifa van incluidos los embalajes.
- El precio de la tarifa se refiere siempre a la compra del número de unidades o múltiplo de las mismas que contiene un embalaje completo.

PORTES

- Los portes serán pagados hasta la puerta del cliente a nivel de suelo, por pedidos superiores a los siguientes valores netos de la factura, según zonas:

España (península):	200,00€
Ceuta y Melilla:	260,00€ (Gastos en destino a cargo del cliente).
Baleares:	260,00€
Canarias:	900,00€ (Gastos en destino a cargo del cliente).
Portugal:	600,00€
Andorra:	260,00€ (DUA a cargo del cliente).

*Otros destinos, así como para MINIBARES en Baleares, Canarias y Portugal, consultar al departamento comercial.

- En caso de no superar la franquicia de porte, el envío se realizará a porte debido o bien se cargarán en factura los gastos correspondientes a portes. En concreto para envíos a España (península), se cargarán los siguientes importes fijos:

Hasta 50€:	10,00€	
Más de 50€ hasta 200€:	13,00€	
Canarias	39,00€	de 0 hasta 300€ de pedido
	49,00€	más de 300€ hasta 600€ de pedido
	59,00€	más de 600€ hasta 900€ de pedido
Baleares	15,00€	de 0 hasta 50€ de pedido
	20,00€	más de 50€ hasta 260€ de pedido
Andorra:	10,00€	de 0 hasta 50€ de pedido
	13,00€	más de 50€ hasta 260€ de pedido
Portugal	21,00€	de 0 hasta 300€ de pedido
	30,00€	más de 300€ hasta 599€ de pedido

- Minibares para destinos Islas Baleares, Canarias, Ceuta o Melilla:

1 unidad:	25€ / unidad
2-12 unidades:	10€ / unidad
13-250 unidades:	5€ / unidad
Más de 250 unidades:	3€ / unidad

PEDIDOS MÍNIMOS

- BTV NO establece un importe mínimo por pedido.

DEVOLUCIONES

- Solamente se aceptará mercancía en fábrica que contenga claramente identificado el CÓDIGO DE AUTORIZACIÓN DE DEVOLUCIÓN, que el cliente deberá solicitar a BTV previo al envío de la mercancía.
- Producto especial, a medida o descatalogado, no admite devolución.
- El transporte de la mercancía desde origen hasta la fábrica sólo será gestionado por BTV en caso de que la devolución sea debida a causa imputable a BTV.
- Sólo se admitirán devoluciones por causas imputables al cliente, durante los 15 días naturales siguientes al envío de la mercancía.
- En caso de devoluciones por causas imputables al cliente, se abonará el 90% del valor del producto original, siempre que el producto devuelto esté en buenas condiciones técnicas y en su empaquetado original. En caso de devoluciones de productos dañados o sin el empaquetado original, se descontará al menos un 20% adicional.
- El cliente deberá asegurarse del perfecto estado de la mercancía antes de firmar el albarán de entrega de la agencia. A partir de dar su conformidad, el cliente se responsabiliza del estado de la mercancía y dispone de 24 horas para reclamar a la agencia cualquier desperfecto consecuencia del transporte. Si no lo ha notificado a BTV o a la agencia en ese plazo, la reparación correrá a cargo del cliente.
- Las reclamaciones por mercancía dañada en el transporte, se iniciarán con el envío a fábrica de una fotografía del material golpeado. A través de esta fotografía se agilizará la evaluación de los daños, así como el abono o la realización de un presupuesto para su reparación.

MODIFICACIONES DEL PRODUCTO

Con el objetivo de la mejora continua, la empresa se reserva el derecho de modificar en cualquier momento cualquiera de las características técnicas o apariencia estética de sus productos. Las características que se reflejan en el catálogo tienen carácter ilustrativo, y no constituyen un contrato de obligado cumplimiento. Por tanto, cualquier esquema, figura, dimensiones, pesos y otras informaciones de los catálogos, solo constituirán una obligación si así se ha acordado por escrito.

PACKAGING

- Packaging is included in the price.
- The price always refers to the number of units or multiple of them in a full package.

SHIPPING

- The shipping is carriage-paid to the client's doorstep at ground level, for orders over the following net amounts per invoice, according to the area:

Spain (península):	200,00€
Ceuta and Melilla:	260,00€ (Costs at destination by the client).
Balearic islands:	260,00€
Canary islands:	900,00€ (Costs at destination by the client).
Portugal:	600,00€
Andorra:	260,00€ (DUA by the client).

*Other destinations, as well as MINIBARS in Balearic, Canary islands, Ceuta or Melilla: Please ask our sales department.

- If orders are under these amounts, shipments will be carriage forward or the shipping costs will be charged onto an invoice. Specifically for shipments to Spain (península), the following fixed amounts are loaded:

Since 50€:	10,00€
More than 50€ to 200€:	13,00€

Canary islands:	39,00€	orders from 0 to 300€
	49,00€	orders more than 300€ to 600€
	59,00€	orders more than 600€ to 900€
Balearic islands:	15,00€	orders from 0 to 50€
	20,00€	orders more than 50€ to 260€
Andorra:	10,00€	orders from 0 to 50€
	13,00€	orders more than 50€ to 260€
Portugal:	21,00€	orders from 0 to 300€
	30,00€	orders more than 300€ to 599€

- Minibars to destinations in Balearic islands, Canary islands, Ceuta and Melilla:

1 unit:	25€ / unit
2-12 units:	10€ / unit
13-250 units:	5€ / unit
More than 250 units:	3€ / unit

MINIMUM ORDERS

- BTV DOESN'T establish a minimum amount per order.

RETURNING GOODS

- We will only accept returned goods that are clearly identified with the AUTHORISED RETURN CODE, which the client must request from BTV before sending the goods back.
- Special, customised or discontinued products cannot be returned.
- BTV will manage the return transport if the reason for returning the product is attributable to BTV.
- For returns attributable to the client, returned goods will only be accepted during the first 15 calendar days after shipping goods.
- In case of returns for reasons attributable to the client, 90% of the value of the original product will be refunded, but only if the product is returned in good technical conditions and its original packaging. If returned products are damaged or do not include the original packaging, at least another 20% will be knocked off.
- The client must make sure that the goods are in perfect condition before signing the delivery note. After shipping, the client is responsible for the condition of the goods and will have 24 hours to make a claim to the agency if there are any damages caused during transportation. If BTV or the agency does not receive any claims in this period of time, the client will have to pay for the repair.
- To make a claim for goods damaged during transport, the client must send a photograph of the damaged goods to our factory. This photograph will make the damage assessment easier, and will facilitate refund or a new estimate for repair.

MODIFICATIONS ON PRODUCTS

In order to improve constantly, the company reserves the right to modify any of the technical features or looks of its products at any time. The features that appear in the catalogue are for illustrative purposes and are not binding.

Therefore, any diagrams, figures, dimensions, weights or any other information in the catalogue will only be binding if they have been agreed in writing.



btv@btv.es
www.btv.es

Central y fábrica Zaragoza (España)

Ctra. Nacional II, Km. 333
Polígono Industrial BTV - Alfindén
50171 La Puebla de Alfindén
(Zaragoza) España

Tel. 976 108 088

International: +34 976 108 422

Móvil oficina: 615 072 531



Consultas departamento comercial
616 996 303 (no pedidos)

Fábrica de Jiaxing (China)

Jiaxing City, Zhejiang

Oficina y almacén en Cancún (México)

Tel. (998) 887 4490

www.btmexico.com

Servicio de asistencia técnica

(S.A.T.) 902 190 386

Servicio de atención al cliente

(S.A.C) 902 877 873



El catálogo
en su móvil