

Catálogo

Hotel

CERRADURAS ELECTRÓNICAS
CAJAS FUERTES
MINIBARES
ACCESORIOS



“Más de 40 años en la industria hotelera nos avalan”



- Servicio global desde nuestros centros de España, China, México y República Dominicana.
- Central y fábrica de Zaragoza certificada ISO 9001 e ISO 14001.
- Asistencia postventa a través de nuestros 120 servicios técnicos en España y Portugal, así como en las principales zonas turísticas del mundo.

COMPROMISO CON EL MEDIO AMBIENTE

En BTV trabajamos para proteger el medioambiente, desarrollando productos eficientes y sostenibles en todo su ciclo de vida.

Hemos conseguido reducir en el último año un 19% nuestra huella de carbono, priorizando el uso de fuentes de energía renovables en nuestras operaciones.

BTV es además miembro activo de la plataforma **COEPLAN**, alianza de empresas aragonesas que suscriben y apoyan los Objetivos de Desarrollo Sostenible enunciados en la **Agenda 2030 de Naciones Unidas** y quieren tener un impacto positivo en la sociedad y el planeta fomentando una economía baja en carbono y circular.

Nuestro compromiso con las generaciones futuras es tan real como nuestra trayectoria.



European
Recycling
Platform

WEEE
DIRECTIVE
(2003/96/EC)



Restricción de
ciertas Sustancias
Peligrosas en
aparatos eléctricos y
electrónicos



Líderes en crecimiento
empresarial 2017



Sello RSA+ de
Responsabilidad Social de
Aragón



Miembros Asociación
Empresas de
Seguridad AES



Asociación Europea
de Sistemas de
Seguridad



Premio Pilot a
la Excelencia
Logística

ÍNDICE

BTV EN EL MUNDO 4

CERRADURAS ELECTRÓNICAS 6

SERIE LUX	8
SERIE HERMES	10

SOFTWARE SMARTWAY	12
SISTEMAS DE APERTURA	14

CAJAS DE SEGURIDAD 16

SERIE ARUBA	18
SERIE CAPRI	20
SERIE IBIZA	21
SERIE BALI	22
SERIE ALPHA	23
SERIE MALLORCA	24

OPCIONES DE EQUIPAMIENTO	25
--------------------------	----

MINIBARES 26

CONSEJOS DE INSTALACIÓN	28
-------------------------	----

TECNOLOGÍA ABSORCIÓN Y TERMOABSORCIÓN 30

SERIE ALASKA	32
SERIE NATURE	34
SERIE SILENCE	36
SERIE WINTER	38
SERIE WINTER GLASS	40

TECNOLOGÍA COMPRESOR 42

SERIE FROZEN GLASS	44
SERIE GLACIAR	46
SERIE GLACIAR GLASS	47



ACCESORIOS DE BAÑO Y HABITACIÓN 48

SERIE CIRCLE	49
SERIE SQUARE	50
SERIE SATIN	51
ESPEJOS	52
SECADORES	53
PAPELERAS Y EQUIPAMIENTO	54
HERVIDORES DE AGUA	56

ÁREAS COMUNES 57

KUIK & COLLECT	58
CAJAS FUERTES	58
SEÑALIZACIÓN	58

CONDICIONES GENERALES DE VENTA 59

Productos BTV en todo el mundo



La experiencia acumulada en las más de cuatro décadas de andadura en el sector hotelero, nos permite detectar las necesidades en materia de seguridad de los establecimientos y proveerles de las mejores propuestas.

Junto a las cajas fuertes, minibares y accesorios para el hotel, las cerraduras electrónicas y control de accesos para hoteles completan la gama de producto para el sector. BTV está atento siempre a las soluciones que demandan nuestros clientes, que valoran la calidad de nuestros productos y el completo servicio postventa que ofrecemos: contamos con más de una centena de servicios técnicos en España, Portugal y en los principales puntos turísticos internacionales.

Las claves de nuestro éxito residen en el esfuerzo en innovación, sostenibilidad, responsabilidad social y compromiso de calidad.

Nuestra apuesta por la internacionalización nos ha permitido asentar una sólida red de producción, distribución y asistencia técnica, que comienza en los 18.000 m² de fábrica en nuestra **sede central en Zaragoza** y se extiende hasta el mercado asiático, donde se sitúa nuestra planta de Jiaxing, en **China**.

Hemos consolidado nuestra presencia en el mercado americano con una sede en **República Dominicana** y otra en **Cancún, México**, dos puntos estratégicos desde donde dar servicio a las zonas más turísticas de latinoamérica.



Hard Rock Hotel
Cancún (México)



Gran Evenia Panamá Hotel
Panamá City (Panamá)



Hilton Porto Gaia
Oporto (Portugal)



Iberostar Selection Anthelia
Santa Cruz de Tenerife
(España)



Hotel Meliá Castilla
Madrid (España)



Eurostars Aliados
Oporto (Portugal)



Eurostars Guadalquivir
Sevilla (España)



Hotel Cidnay
Santo Tirso (Portugal)



Hotel B&B Tarragona Urbis Centro
Tarragona (España)

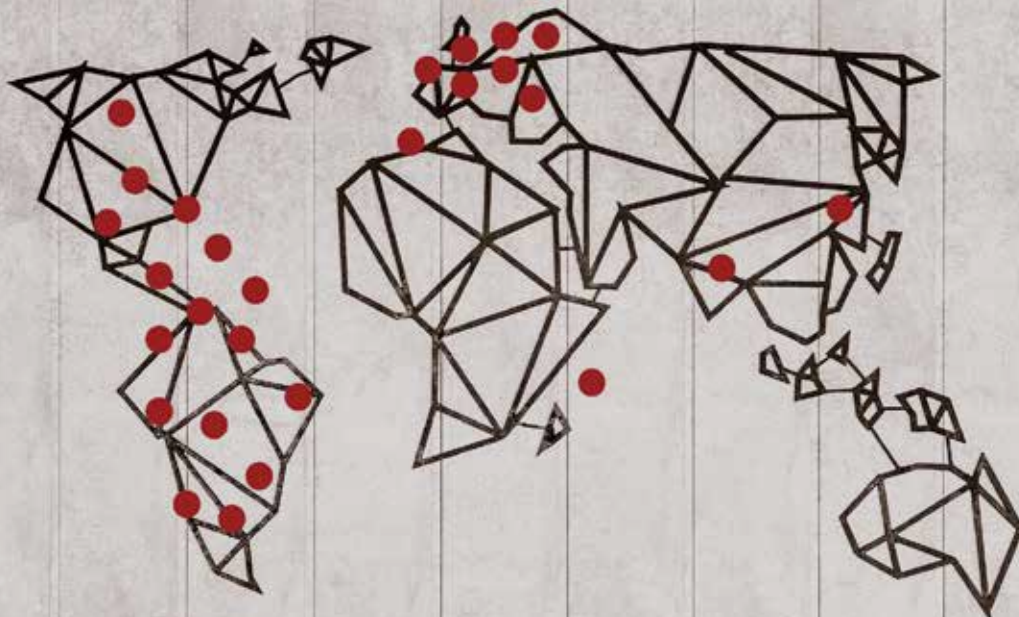

CERRADURAS ELECTRÓNICAS



PROYECTOS DE REFERENCIA

CATALONIA SANTO DOMINGO (Santo Domingo, República Dominicana) _____



VIVA WYNDHAM AZTECA (Playa del Carmen, México) _____



BRONCEMAR BEACH SUITES HOTEL (Fuerteventura, España) _____



SERIE LUX

Cerradura electrónica con **tecnología RFID**, con cuerpo macizo y manetas fabricadas en **acero inoxidable AISI304**. Versión BASIC disponible para renovación de escudos únicamente, manteniendo el cerrojo antiguo.

¿Quieres ver cómo funciona?











Características

- **Circuito electrónico tropicalizado** para evitar oxidación en ambientes de alta humedad.
- **Sistema de auditoría** con capacidad para registrar **hasta 1000 eventos** incluyendo aperturas con llaves de emergencia.
- **Software** disponible en varios idiomas. **Modalidad Stand alone o base de datos centralizada**.
- **Opcional: Enviar llave electrónica al móvil del huésped** desde el software de gestión para que éste proceda a realizar la **apertura a través de Bluetooth**.
- **Manilla anti-manipulación con giro libre**, evita forzar la apertura haciendo palanca. **Manilla reversible** para apertura izquierda o derecha.
- **Cerradura mecánica de emergencia** con cilindro de perfil europeo amaestrable.
- **Memoria EEPROM** para mantener la información y configuración aunque se retiren las baterías.
- **Indicador luminoso** verde de confirmación que se ilumina cuando se realiza cualquier acción en la cerradura.



Indicador luminoso de confirmación que se ilumina cuando se realiza cualquier acción en la cerradura.

 Control desde software	 Gestión de usuarios a través de software	 Manilla libre	 Tarjeta RFID
 Pestillo antipánico	 Llave mecánica de emergencia	 Alerta batería baja	 4 pilas AAA

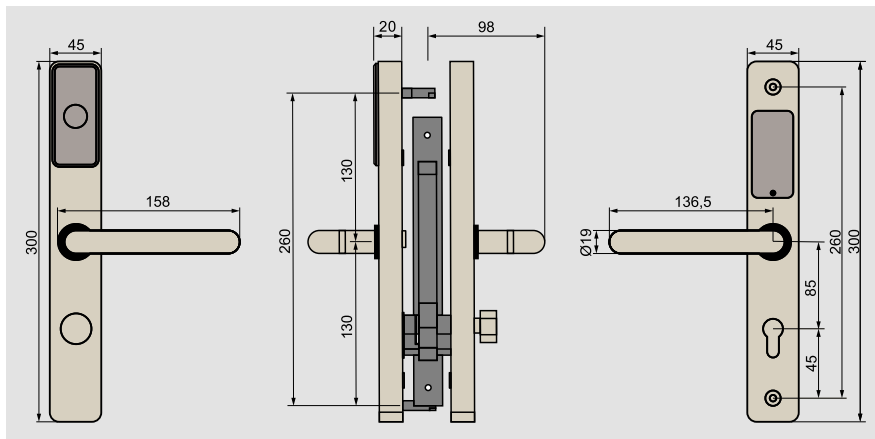

Cerradura mecánica de emergencia oculta tras tapa en la parte frontal.



Pestillo interior antipánico. Se retrae automáticamente cuando se abre la puerta desde el interior.

Posibilidad de configurar el desbloqueo a través del software.

El sistema antifricción lo hace más silencioso y el pestillo anti tarjeta impide su apertura mediante esta técnica.

Cuenta con sensor de detección de puerta entreabierta,



Cerrojo EURO

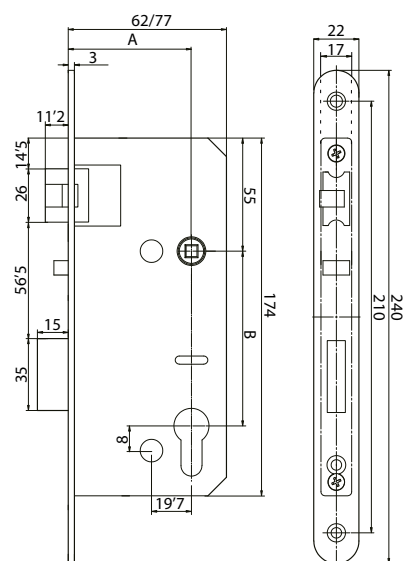

A	45
	60
B	85

SERIE HERMES

Cerradura electrónica con **tecnología RFID**, con embellecedor frontal y manetas fabricadas en **acero inoxidable AISI304**. Ideal para sustituir cerraduras antiguas. Cubre las marcas de muchos modelos de cerraduras del mercado.









¿Quieres ver cómo funciona?



Características

- **Cerrojo de alta seguridad ANSI** con picaporte de 3 puntos con **mecanismo antifricción y antitarjeta en acero inoxidable**.
- **Circuito electrónico tropicalizado** para evitar oxidación en ambientes de alta humedad.
- **Sistema de auditoría** con capacidad para registrar hasta **1000 eventos** incluyendo aperturas con llaves de emergencia.
- **Software disponible en varios idiomas**. Modalidad Stand alone o base de datos centralizada.
- **Opcional: Enviar llave electrónica al móvil** del huésped desde el software de gestión, para que éste proceda a realizar la apertura de la cerradura **a través de Bluetooth**.
- **Manilla anti-manipulación con giro libre**, evita forzar la apertura haciendo palanca.
- **Cerradura mecánica de emergencia**.
- **Acabado en negro o acero inoxidable**.



 Control desde software	 Tarjeta RFID
 Gestión de usuarios a través de software	 Manilla libre
 Pestillo antipánico	 Alerta batería baja
 Llave mecánica de emergencia	 4 pilas AA



Indicador luminoso de confirmación que se ilumina cuando se realiza cualquier acción en la cerradura.

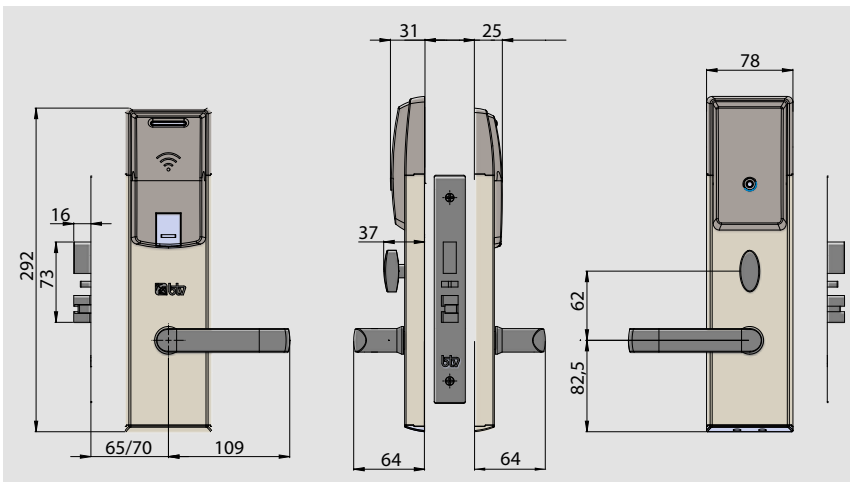

Dispone de cerradura mecánica de emergencia oculta tras una solapa en la parte frontal.



Pestillo interior antipánico.

Se retrae automáticamente cuando se abre la puerta desde el interior.

Apertura programable mediante tarjeta.

El pestillo anti fricción reduce la zona de contacto y el pestillo anti tarjeta impide su apertura mediante esta técnica.



ANSI Thin

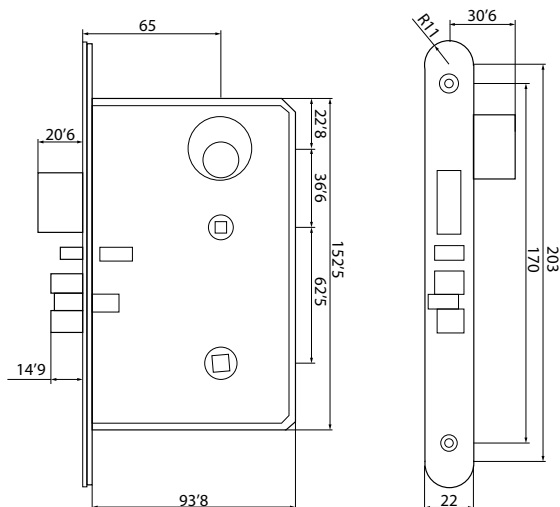

SOFTWARE SMARTWAY



El software que gestiona todo el control de accesos

Sistema multiusuario para el control y gestión de accesos de **BTV Lock System**.

Permite **integración con PMS**:

- * **Opera** certificado por **Oracle**
- * **Amadeus, Logus** (Libra), etc. mediante interfaz **TCP/IP**.
- * **Otros PMS** integrables mediante SDK.

Gestiona el **check-in** y **check-out** de huéspedes.

Posibilidad de establecer **horarios de apertura**, gestionar **turnos de empleados** y controlar todas las actuaciones realizadas en las cerraduras.

Sistema de **encriptación de tarjetas único** para cada hotel.

Permite instalar la base de datos en un **servidor (MSSQL Windows o Linux)**.

Puede integrarse con otros servicios del hotel, como la gestión de consumiciones, TV, caja fuerte, etc.

Windows Xp o superior.

Posibilidad de integración con kioscos de auto check-in.

Idiomas disponibles:



Equipo único

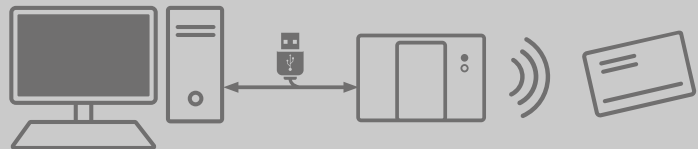

Varios equipos sincronizados con servidor

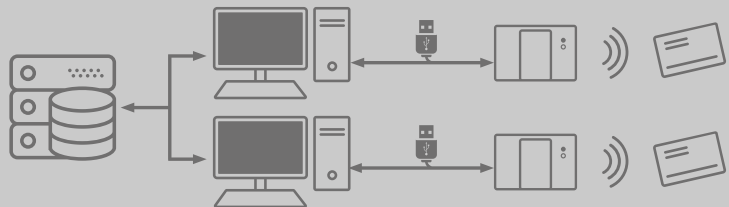

Modo autónomo usuario

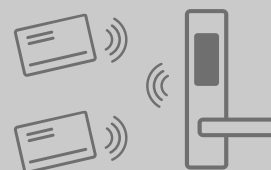

Las **tarjetas de proximidad BTV** utilizan la **tecnología RFID** con **almacenamiento de la información encriptada** para evitar usos fraudulentos

Las tarjetas están agrupadas en **diferentes niveles** para gestionar los permisos de acceso:

- **Tarjeta Master:** puede abrir todas las cerraduras del sistema sin limitación de horario, incluso el pestillo. Normalmente se utiliza para emergencias y la posee el director del hotel.
- **Tarjeta de edificio:** puede abrir las cerraduras pertenecientes a un edificio completo. La posee el director general.
- **Tarjeta de piso:** puede abrir las cerraduras correspondientes a un solo piso. Estas tarjetas las posee el personal de limpieza. (Una tarjeta puede abrir también varios pisos, y pueden establecerse horas de apertura).
- **Tarjeta de huésped:** puede abrir las habitaciones en las que se aloja el huésped, durante un periodo determinado de tiempo.
- **Tarjeta multipuerta:** Permite asignar hasta 80 puertas por separado.

Tarjetas multi propósito. Pueden desarrollarse tarjetas para gestionar diferentes servicios, como apertura de puertas, caja fuerte, ascensor, consumiciones en el hotel, etc.

Personalización de tarjetas disponible.

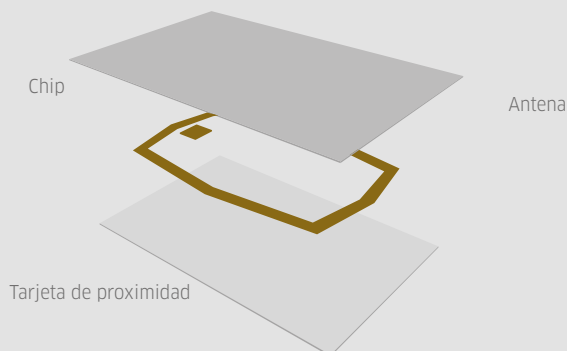

Disponibles pulseras y llaveros de proximidad, para adaptarse a cualquier necesidad.

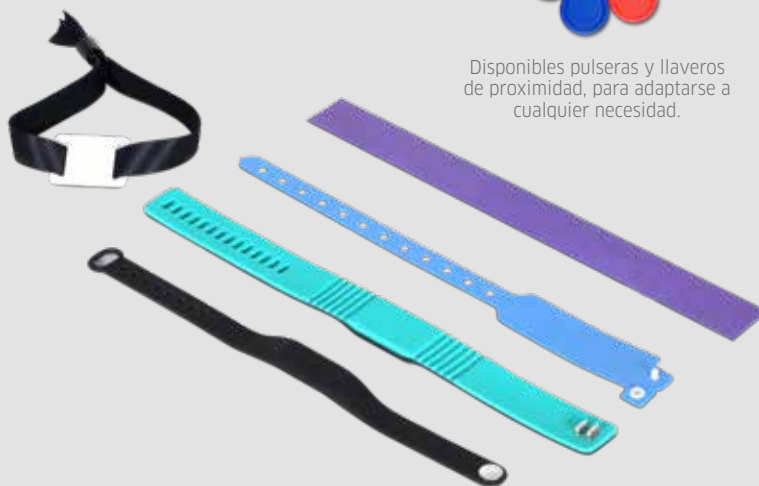

CODIFICADOR DE TARJETAS

Codificador de diseño compacto con detección automática de tarjetas.

Lector y grabador de tarjetas mediante proximidad.

Se conecta a PC mediante conexión USB.



**Modelo para las versiones 'Tarjeta' y 'Tarjeta y Bluetooth'.*

SISTEMAS DE APERTURA

CERRADURAS	SISTEMAS DE GESTIÓN	TARJETA RFID	BLUETOOTH
LUX	 PLATAFORMA WEB	●	●
HERMES		●	●

● Disponible como opción

● Disponible

SOFTWARE SMARTWAY

VERSIONES / OPCIONES

- **TARJETA:** la cerradura se abre mediante una tarjeta de proximidad con tecnología RFID.
- **TARJETA Y BLUETOOTH:** la cerradura se puede abrir mediante tarjeta o Bluetooth y también puede ser administrada por Bluetooth.

BTV LOCK SYSTEM

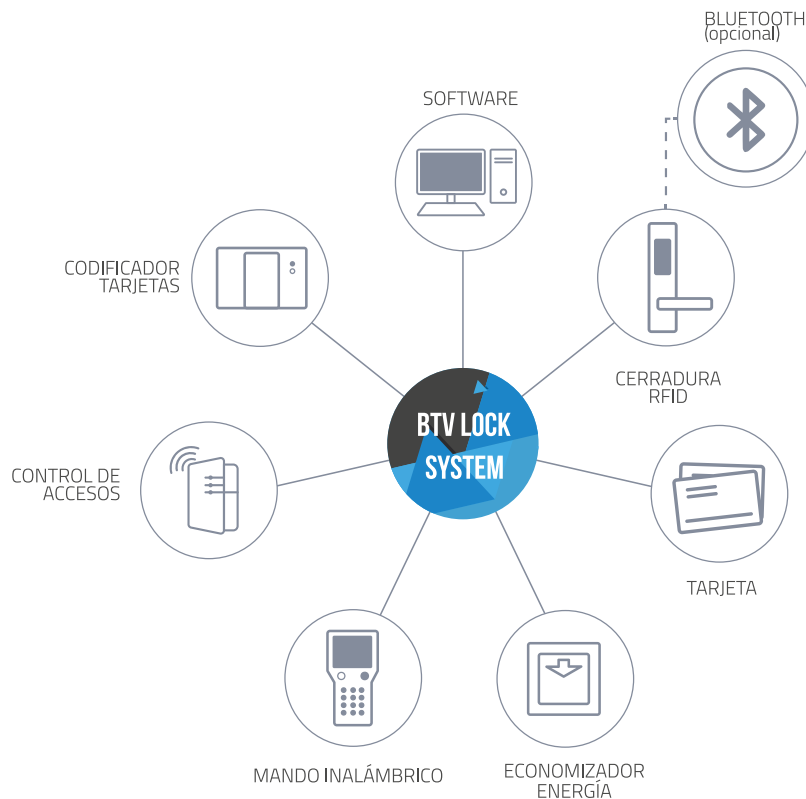

El sistema de gestión hotelera BTV LOCK SYSTEM se basa en la tecnología RFID o identificación por radiofrecuencia con apertura mediante tarjeta de proximidad sin contacto y también opcionalmente a través de Bluetooth.

Con esta tecnología como base, BTV ofrece diferentes modelos de cerraduras electrónicas fabricadas en acero inoxidable y cuidadosamente diseñadas para adaptarse a cualquier entorno, gracias a sus diferentes acabados.

Las cerraduras electrónicas BTV se complementan con una serie de accesorios y elementos que hacen del control de accesos una experiencia completa: el Software SmartWay, que permite gestionar todas las cerraduras desde la recepción del hotel, las tarjetas de acceso programables, el codificador de tarjetas, el mando inalámbrico para realizar auditorías en cualquier lugar del hotel, los economizadores de energía, para instalar en habitaciones o dispositivos para control de accesos de áreas comunes mediante la misma tecnología.



Visualiza el vídeo de nuestras cerraduras electrónicas



CAJAS DE SEGURIDAD



CARACTERÍSTICAS DE SERIE Y OPCIONES

		Pantalla display	Apertura motorizada	Luz interior	Auditoría	Enchufe universal interior	Enchufe universal interior con USB
ARUBA		●	●	●	●	●	●
CAPRI		●	●	●	●	●	●
IBIZA		●	●	●	●	●	●
BALI		●	●	●	●	●	●
ALPHA		●	●	●	●	●	●
MALLORCA		●	●	●	●	●	●

● No disponible

● Disponible como opción

● Incluido de serie

SERIE ARUBA

Caja fuerte con teclado retroiluminado y estética moderna.

Características

- **Bulones:** 2 x Ø20 mm.
- Apertura de puerta 180°.
- **Espesor puerta:** 6 mm.
- **Espesor cuerpo:** 2 mm.
- **Orificios para anclajes** en base y fondo.
- **Código usuario:** 4 a 6 dígitos.
- **Código emergencia:** 6 dígitos.
- **Auditoría:** más de 200 eventos (aperturas y cierres).
- Cerradura de emergencia de seguridad.
- Teclado retroiluminado.
- **Alimentación:** 4 pilas AA (1,5 V).
- **Toma de corriente exterior de emergencia:** Puerto USB situado en la parte inferior del teclado.
- Indicaciones de uso en teclado.



Aruba 15 negra



MANDO DE AUDITORÍA

Permite tener acceso a la información de las últimas 200 aperturas, cierres, intentos fallidos de cierre e intentos de apertura con código erróneo.



Modelos

Mod. 10

DIMENSIONES (Al x An x F) mm

- Exterior: 192 x 360 x 270

- Interior: 180 x 335 x 215

PESO 10 Kg

Mod. 15

DIMENSIONES (Al x An x F) mm

- Exterior: 192 x 430 x 350

- Interior: 180 x 425 x 295

PESO 12 Kg



Auditoría con más de
200 eventos
(aperturas y cierres)



Aruba 15 blanca



Detalle teclado retroiluminado.



Detalle bulones.

Acabados



Negro

Mod. 10 CÓD. 10011
Mod. 15 CÓD. 10013



Blanco

Mod. 10 CÓD. 10010
Mod. 15 CÓD. 10012

Incluido de serie



Pantalla display



Apertura motorizada



Luz interior



Auditoría en pantalla



Auditable con impresora

Opciones



Auditoría en ordenador a través de mando CEU



Impresora auditoría en papel



Enchufe interior



Enchufe con USB

SERIE **CAPRI**



Características

- **Apertura sin contacto:** Puede abrirse con cualquier tarjeta contactless, incluidas tarjetas bancarias y de transporte.
- **Opción de apertura en dos pasos:** Tarjeta y código.
- **Bulones:** 2 x Ø13 mm.
- **Espesor puerta:** 6 mm.
- **Espesor cuerpo:** 1,5 mm.
- **Orificios para anclaje** en base y fondo.
- **Código usuario:** 3 a 6 dígitos.
- **Código de emergencia:** 6 dígitos.
- **Auditoría:** hasta 100 eventos.
- Cerradura de emergencia.
- Teclado retroiluminado.
- **Alimentación:** 4 pilas AA (1,5 V).
- **Toma de corriente exterior de emergencia:** USB 5V.
- Indicaciones de uso en teclado.

Modelos

Mod. 15

DIMENSIONES (Al x An x F) mm

- Exterior: **192 x 430 x 350**

- Interior: **180 x 425 x 295**

PESO 12 Kg

Acabados



Negro

Mod. 15 COD. 10128



Incluido de serie



Pantalla display



Apertura motorizada



Luz interior



Auditoría en pantalla

Opciones



Auditoría en ordenador a través de mando CEU



Enchufe interior



Enchufe con USB



MANDO DE AUDITORÍA

A través de él se realizan la auditoría de las cajas fuertes, la configuración de las mismas y las aperturas de emergencia que sean necesarias.

SERIE IBIZA



Características

- **Bulones:** 2 x Ø20 mm giratorios.
- **Espesor puerta:** 6 mm.
- **Espesor cuerpo:** 1,5 mm.
- **Orificios para anclajes** en base y fondo.
- **Código usuario:** 4 / 6 dígitos.
- **Código emergencia:** 8 dígitos.
- **Auditoría:** 315 eventos (aperturas y cierres).
- Cerradura de emergencia.
- **Alimentación:** 4 pilas AA (1,5 V).
- **Toma de corriente exterior de emergencia:** pila 6LR61A (9V).
- Indicaciones de uso en frontal.

Incluido de serie

- Pantalla display
- Apertura motorizada
- Luz interior
- Auditoría en pantalla
- Auditable con impresora

Opciones

- Impresora auditoría en papel
- Enchufe interior
- Enchufe con USB

Modelos

Mod. 10

DIMENSIONES (Al x An x F) mm

- Exterior: 192 x 360 x 270
- Interior: 180 x 335 x 215

PESO 9 Kg

Mod. 15

DIMENSIONES (Al x An x F) mm

- Exterior: 192 x 430 x 350
- Interior: 180 x 425 x 295

PESO 12 Kg

Acabados



Blanco



Negro

Mod. 10

CÓD. 10070

CÓD. 10069

Mod. 15

CÓD. 10063

CÓD. 10060



SERIE **BALI**



Bali 15 negra

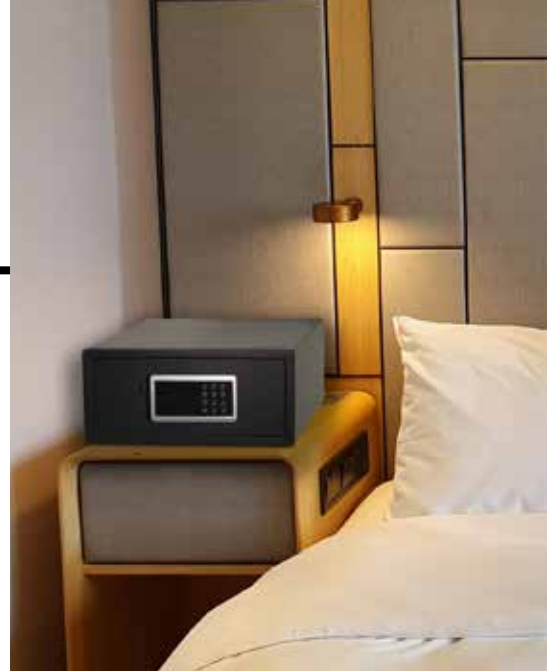

Características

- **Acabados:** Negro o Blanco.
- **Bulones:** 2 x Ø20 mm.
- **Espesor puerta:** 4 mm.
- **Espesor cuerpo:** 1,5 mm.
- **Orificios de anclaje** en base y fondo.
- **Código de usuario:** 4 / 6 dígitos.
- **Código de emergencia:** 6 dígitos.
- **Auditoría:** 125 eventos (aperturas).
- Cerradura de emergencia.
- **Alimentación:** 4 pilas AA (1,5 V).

Incluido de serie



Pantalla display



Apertura motorizada



Luz interior



Auditoría en pantalla

Opciones



Auditoría en ordenador a través de mando CEU



Enchufe interior



Enchufe con USB

Modelos

Mod. 10

DIMENSIONES (Al x An x F) mm

- Exterior: **192 x 360 x 270**

- Interior: **180 x 335 x 215**

PESO 9 Kg

Mod. 15

DIMENSIONES (Al x An x F) mm

- Exterior: **192 x 430 x 350**

- Interior: **180 x 425 x 295**

PESO 12 Kg



Bali 15 blanca

Acabados



Blanco



Negro

Mod. 10

-

CÓD. 10082

Mod. 15

CÓD. 60053

CÓD. 10085



MANDO DE AUDITORÍA

A través de él se realizan la auditoría de las cajas fuertes, la configuración de las mismas y las aperturas de emergencia que sean necesarias.

SERIE ALPHA



Alpha Laptop



Opciones



Alquiler con llave interior



Enchufe interior



Enchufe con USB

Características

- **Bulones:** 2 x Ø20 mm.
- **Espesor puerta:** 4 mm.
- **Espesor cuerpo:** 1,5 mm.
- **Orificios para anclajes** en base y fondo.
- Pomo de apertura + teclado.
- **Código usuario:** 2 a 6 dígitos.
- **Código emergencia:** 6 dígitos.
- Cerradura de emergencia.
- **Alimentación:** 4 pilas AA (1,5 V).
- **Acabado:** Grafito.



Alpha 25

Modelos

Laptop

DIMENSIONES (Al x An x F) mm

- Exterior: 200 x 400 x 400
- Interior: 190 x 390 x 340

PESO 9,6 Kg

Mod. 25

DIMENSIONES (Al x An x F) mm

- Exterior: 250 x 350 x 250
- Interior: 240 x 340 x 190

PESO 8,5 Kg

Laptop

Laptop con llave activación

Mod. 25

Cód. 10924

Cód. 10925

Cód. 10918



SERIE MALLORCA



Mallorca 15



Características

- Cierre mecánico.
- **Espesor puerta:** 6 mm.
- **Espesor cuerpo:** 1,5 mm.
- **Orificios para anclajes** en base y fondo.
- Cerradura con llave de puntos + amaestramiento.
- **Acabado:** Grafito.

Incluido de serie



Cerradura
amaestrada

Opciones



Enchufe
interior



Enchufe
con USB



Mallorca 10

Modelos

Mod. 10

DIMENSIONES (Al x An x F) mm

- Exterior: 192 x 360 x 270
- Interior: 180 x 335 x 215

PESO 9 Kg

Mod. 15

DIMENSIONES (Al x An x F) mm

- Exterior: 192 x 430 x 350
- Interior: 180 x 425 x 295

PESO 12 Kg

Acabados



Grafito



Mallorca 15

Opciones de equipamiento

ENCHUFE INTEGRADO

Universal

* Pedido mínimo: 10 uds.



Ideal para cargar el móvil, la tablet, el ordenador portátil o la cámara fotográfica.

La caja fuerte funciona con pilas y en su interior va instalado el enchufe universal, que se alimenta a través de la red eléctrica del hotel, para lo cual incluye cable de 91 cm de largo (sin conector a toma de corriente incorporado).

Opción disponible en todas las series de cajas fuertes.

ENCHUFE INTEGRADO UNIVERSAL
CÓD. 99983



ENCHUFE INTEGRADO

Universal con USB

* Pedido mínimo: 10 uds.



Al estar compuesto por un enchufe universal y dos puertos USB, el huésped puede cargar tres dispositivos a la vez.

El enchufe se sitúa en el fondo de la caja fuerte. Se incluye cable de 91 cm de largo, sin conector a toma de corriente

Opción disponible en todas las series de cajas fuertes.

ENCHUFE INTEGRADO UNIVERSAL
CON USB
CÓD. 99980



KIT MANDO CEU

Facilita la gestión y configuración de la caja fuerte.



CAPRI
CÓD. 60047



BALI
CÓD. 60048



ARUBA
CÓD. 60050



IMPRESORA PARA AUDITORÍA

Facilita la visualización de la auditoría. Compatible con papel estándar de 58 mm.



IBIZA
CÓD. 60032



ARUBA
CÓD. 60037



MINIBARES





TECNOLOGÍAS

Son tres las tecnologías de los minibares más demandadas del mercado: **absorción, termoabsorción y compresor**.

Cada tecnología tiene características que se adaptan a unas necesidades concretas. Es muy importante conocerlas para elegir adecuadamente entre todos nuestros modelos de minibares. La elección correcta asegurará que el rendimiento sea óptimo.



Tecnología absorción

Refrigeración mediante un proceso químico que se realiza en el intercambiador de calor utilizando un refrigerante respetuoso con el medio ambiente y de alta eficiencia. Esta **tecnología de refrigeración es completamente silenciosa (0 dB)**, sin ventiladores ni piezas móviles que generen ruidos o mantenimientos. Cabe destacar que esta tecnología de enfriamiento permite una **mayor velocidad de enfriamiento sin incrementar** considerablemente **el consumo eléctrico**.



Tecnología termoabsorción

Refrigeración mediante un intercambiador de calor eléctrico **completamente silencioso (0 dB)** sin ventiladores ni piezas móviles que generen ruidos o mantenimientos. El **sistema inteligente de control de temperatura** se encarga de consumir sólo la potencia necesaria para mantener la temperatura interior deseada lo cual, se traduce en un significativo ahorro energético para el hotel respecto otras tecnología similares del mercado.



Tecnología compresor

El **sistema que más enfría en menos tiempo**. Indicado para climas muy cálidos y para habitaciones con grandes cambios de temperatura a lo largo del día. Mediante la compresión de fluidos refrigerantes en un circuito cerrado se consigue enfriar el interior y disipar el calor al exterior. En los minibares BTV que funcionan con esta tecnología destaca su **gran potencia de enfriamiento y su respeto por el medio ambiente**, ya que no contienen CFC.

CONSEJOS DE INSTALACIÓN Y MANTENIMIENTO DE LOS MINIBARES

Si quieres sacarle el máximo partido posible a tu minibar, te recomendamos que sigas al pie de la letra estos consejos de instalación y mantenimiento:

INSTALACIÓN

El minibar debe ser colocado sobre una superficie sólida y plana, alejado de focos de calor (luz del sol, superficies calientes) y de la humedad.

Los sistemas de refrigeración, ubicados en la parte trasera del minibar, requieren de una correcta ventilación para la disipación del calor que generan. Para ello es precisa la circulación del aire, traducida en una entrada de aire por debajo del minibar que lo recorra en toda su profundidad hasta llegar al sistema refrigerante y

una salida superior que evacúe el aire calentado. La mejor forma de conseguir una ventilación adecuada es respetando, en la instalación del minibar, los espacios indicados entre el minibar y la superficie donde se instala: 6 cm en los laterales, 12 cm en la parte superior y 11 cm en el fondo. Debemos prestar especial atención cuando queramos instalar el minibar dentro de un mueble, ya que en este caso puede resultar difícil asegurar la correcta ventilación, guardando las distancias de

seguridad mencionadas anteriormente y a ser posible instalando una rejilla frontal en la puerta del mueble para poder garantizar una buena convección del calor generado hacia el exterior.

Si el minibar no se instala respetando estos espacios para su aireación, se pueden dañar los circuitos electrónicos, lo que conllevará una reducción del rendimiento y un incremento del consumo diario, lo cual supone unas condiciones de funcionamiento no óptimas.

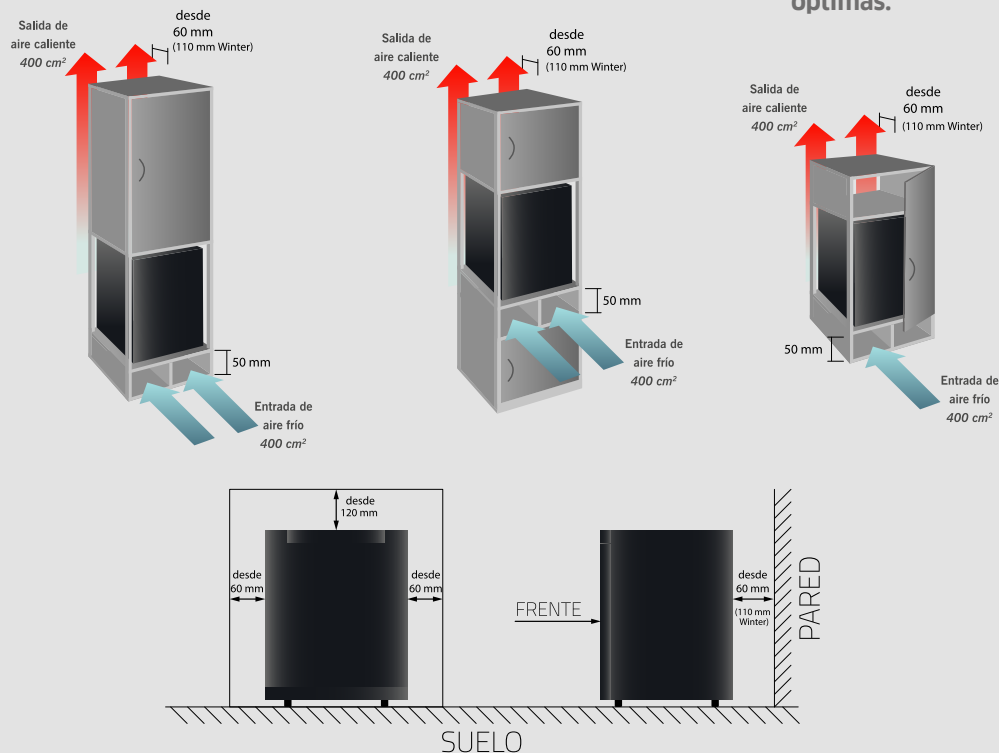

* Consulte los consejos de instalación concretos para cada modelo de minibar en su manual de instrucciones correspondiente.

MANTENIMIENTO Y AHORRO DE ENERGÍA

Se recomienda limpiar el minibar periódicamente para asegurar un buen mantenimiento del mismo, especialmente si se trata de un minibar de tecnología termoeléctrica con ventiladores, ya que de lo contrario, su funcionamiento se resentirá. Cuando limpie el minibar, desconéctalo de la red, retire los alimentos y saca las bandejas y baldas.

A continuación, utiliza un paño húmedo para limpiar el interior. Para llevar a cabo esta tarea, no utilices productos químicos agresivos. Te recomendamos que no lleses el minibar en exceso para asegurar un enfriamiento eficaz y uniforme.

Para que el minibar consuma la menor energía posible, debes seguir todas las in-

dicaciones de instalación y mantenimiento que te hemos dado previamente. También ten en cuenta que el minibar consumirá menos energía cuanto más frío sea el ambiente en donde se encuentra instalado.

CARACTERÍSTICAS DE SERIE Y OPCIONES

		Color	Capacidad	Potencia	Consumo	Puerta de cristal	Nivel sonoro
ABSORCIÓN	ALASKA 	Negro Blanco	21L (mod. 30) 33L (mod. 40)	65 W	0,619 KW-h/24h (mod. 30) 0,630 KW-h/24h (mod. 40)	●	0 dB
TERMOABSORCIÓN	NATURE 	Negro	37L	60 W	0,22 KW-h/24h	●	0 dB
	SILENCE 	Negro puerta acero inox.	19L (mod. 20) 33L (mod. 40)	65 W	0,27 KW-h/24h (mod. 20) 0,26 KW-h/24h (mod. 30)	●	0 dB
	WINTER 	Negro Blanco	26L (mod. 30) 32L (mod. 40)	60 W	0,29 KW-h/24h (mod. 30) 0,24 KW-h/24h (mod. 40)	●	0 dB
	WINTER GLASS 	Negro	28L (mod. 30) 37L (mod. 40)	60 W	0,24 KW-h/24h (mod. 30) 0,22 KW-h/24h (mod. 40)	●	0 dB
	FROZEN GLASS 	Negro	45L	44 W	0,184 KW-h/24h	●	29 dB
COMPRESOR	GLACIAR 	Negro Blanco	46 L (mod. 46) 95 L (mod. 95)	85 W	0,26 KW-h/24h (mod. 46) 0,31 KW-h/24h (mod. 95)	●	39 dB
	GLACIAR GLASS 	Negro	49 L	85 W	0,35 KW-h/24h	●	39 dB

● No disponible

● Incluido de serie



TECNOLOGÍAS

ABSORCIÓN Y

TERMOABSORCIÓN

TECNOLOGÍAS

ABSORCIÓN Y TERMOABSORCIÓN

El sistema más silencioso del mercado.

Características

- **Nivel sonoro:** OdB
 - Termostato inteligente con sensor de temperatura que además de mantener constante la temperatura interior, le reporta a su hotel un importante ahorro energético.
 - Defrost automático.
 - Separadores de botellas en algunos modelos y bandejas regulables en altura.
 - Luz interior led de bajo consumo.
 - Diferentes acabados disponibles.
-



SERIE ALASKA



Alaska 40

Características

- **Tecnología de absorción.**
- **Potencia:** 65 W.
- **Voltaje:** 220 V.
- **Totalmente silencioso (0 dB).**
- Gran capacidad de enfriamiento.
- Regulador de potencia situado dentro del minibar, para un fácil acceso y manipulación.
- Puerta reversible.
- Bandejas regulables en altura.
- Iluminación interior, LEDs bajo consumo.
- **Opciones:**
 - Accesorio kit de panelado.

Alaska 30

● Cód. 93098 ○ Cód. 93100  Cód. 93099

Dimensiones (Al x An x F) mm

512 x 384 x 423

Capacidad: **21 L**

Peso: **11 Kg**

Consumo: **0,619 KW-h/24h**

Acabados:

Negro y blanco ●○



Alaska 40

● Cód. 93108 ○ Cód. 93110  Cód. 93109

Dimensiones (Al x An x F) mm

566 x 441 x 457

Capacidad: **33 L**

Peso: **15,5 Kg**

Consumo: **0,630 KW-h/24h**

Acabados:

Negro y blanco ●○





¿POR QUÉ ALASKA?

Esta serie de minibares es silenciosa, ideal para los huéspedes más exigentes.

Su diseño es muy elegante y tiene en cuenta todo tipo de detalles para satisfacer las necesidades del usuario: iluminación interior mediante LEDs de bajo consumo, bandejas regulables en altura y puerta reversible para aportarle más adaptabilidad al espacio disponible.



Alaska 30

Alaska 40



Regulador de potencia en el interior del minibar



Bandejas regulables en altura Alaska 30



Bandejas regulables en altura Alaska 40



Puerta reversible

SERIE NATURE



Características

- **Tecnología termoabsorción.**
- **Potencia:** 60 W.
- **Voltaje:** 220V.
- **Temperatura Frigorífico:** 7-10 °C (en función de la temperatura ambiente).
- **Totalmente silencioso:** 0 dB.
- Termostato regulable en el interior.
- Defrost automático.
- Puerta reversible, cambio fácil y rápido.
- Puerta de cristal templado transparente de 7 mm de espesor.
- Bandejas regulables en altura.
- Iluminación interior, LEDs bajo consumo.

Nature 40 CÓD. 93079

Dimensiones (Al x An x F) mm

555 x 400 x 450

Capacidad: **37 L**

Peso: **15,5 Kg**

Consumo: **0,22 KW-h/24h**

Acabados: **Negro ●**





¿POR QUÉ NATURE?

La serie Nature destaca por ser totalmente silenciosa, asegurando un silencio absoluto en la habitación del huésped.

Su puerta de cristal permite que los productos que contiene se encuentren siempre a la vista del huésped, invitándole a su consumo.



Mini botellero para almacenaje de licores.



Bandejas regulables en altura.



Termostato regulable en el interior.

SERIE **SILENCE**



Silence 20

Características

- **Tecnología de termoabsorción.**
- **Potencia:** 65 W.
- **Voltaje:** 220 V.
- **Totalmente silencioso (0 dB).**
- Más capacidad de enfriamiento, con difusor sobredimensionado.
- Defrost automático.
- Puerta reversible.
- Bandejas regulables en altura.
- Iluminación interior, LEDs de bajo consumo.
- **Opciones:**
 - Accesorio kit de panelado.

Silence 20 CÓD. 93038

Dimensiones (Al x An x F) mm

450 x 402 x 350

Capacidad: **19 L**

Peso: **9 Kg**

Consumo: **0,27 KW-h/24h**

Acabados:

Negro. Puerta acero inoxidable ●



Silence 40 CÓD. 93039

Dimensiones (Al x An x F) mm

550 x 403 x 435

Capacidad: **33 L**

Peso: **13,2 Kg**

Consumo: **0,26 KW-h/24h**

Acabados:

Negro. Puerta acero inoxidable ●





¿POR QUÉ SILENCE?

Esta serie es una de las más completas en cuanto a funcionalidades: los minibares Silence son 100% silenciosos, cuentan con el **certificado G de eficiencia energética** que garantiza que tienen un bajo consumo y gracias a su acabado en acero inoxidable 304 son muy resistentes a los agentes externos.



Puerta de acero inoxidable 304

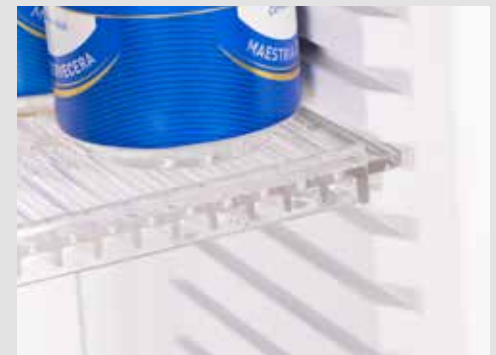

Bandejas regulables en altura.



Silence 20



Silence 40



Puerta reversible

SERIE WINTER



Winter 30



Winter 40

Características

- **Tecnología termoabsorción.**
- **Potencia:** 60 W.
- **Voltaje:** 220 V.
- **Totalmente silencioso:** 0 dB.
- Más capacidad de enfriamiento, con difusor de altas prestaciones.
- Termostato regulable.
- Temperatura frigorífico: 4-10 °C (en función de la temperatura ambiente).
- Defrost automático.
- Puerta reversible, cambio fácil y rápido.
- Bandejas regulables en altura.
- Bandejas en puerta (solo en mod. 40).
- Iluminación interior, LEDs bajo consumo.
- **Opciones:**
 - Accesorio kit de panelado.

Winter 30

● Cód. 93070 ○ Cód. 93090

Dimensiones (Al x An x F) mm

485 x 400 x 385

Capacidad: **26 L**

Peso: **11 Kg**

Consumo: **0,29 KW-h/24h**

Acabados: **Negro y blanco** ● ○



Winter 40

● Cód. 93075 ○ Cód. 93091

Dimensiones (Al x An x F) mm

555 x 400 x 450

Capacidad: **32 L**

Peso: **12,5 Kg**

Consumo: **0,24 KW-h/24h**

Acabados: **Negro y blanco** ● ○





¿POR QUÉ WINTER?

Porque destacan por su **gran eficiencia energética**, lo que se traduce en un gran ahorro para el hotel.

Los minibares Winter están **adaptados a la nueva normativa europea, vigente desde 2021**.

Esta **serie de minibares es 100% silenciosa**, ideales para los huéspedes más exigentes.

Su diseño es muy elegante y tiene en cuenta todo tipo de detalles para satisfacer las necesidades del usuario: iluminación interior mediante LEDs de bajo consumo, bandejas regulables en altura y puerta reversible para aportarle más adaptabilidad al espacio disponible.



Winter 30



Winter 40



Puerta reversible



Detalle bandejas en puerta. Modelo 40



Termostato regulable en el interior.

SERIE WINTER GLASS



Winter Glass 30



Winter Glass 40

Características

- **Tecnología termoabsorción.**
- **Potencia:** 60 W.
- **Voltaje:** 220V.
- **Temperatura Frigorífico:** 10-12 °C (en función de la temperatura ambiente).
- **Totalmente silencioso:** 0 dB.
- Termostato regulable en el interior.
- Defrost automático.
- Puerta reversible, cambio fácil y rápido.
- Puerta de cristal templado transparente de 7 mm de espesor.
- Bandejas regulables en altura.
- Iluminación interior, LEDs bajo consumo.

Winter Glass 30 CÓD. 93077

Dimensiones (Al x An x F) mm

485 x 400 x 385

Capacidad: **28 L**

Peso: **13 Kg**

Consumo: **0,24 KW-h/24h**

Acabados: **Negro** ●



Winter Glass 40 CÓD. 93076

Dimensiones (Al x An x F) mm

555 x 400 x 450

Capacidad: **37 L**

Peso: **15,5 Kg**

Consumo: **0,22 KW-h/24h**

Acabados: **Negro** ●





¿POR QUÉ WINTER GLASS?

Porque destacan por su gran eficiencia energética, lo que se traduce en un gran ahorro para el hotel. Los minibares Winter están adaptados a la nueva normativa europea, vigente desde 2021.

Esta serie de minibares es **100% silenciosa**, ideales para los huéspedes más exigentes.

Su diseño permite que los productos que contiene se encuentren siempre a la vista del huésped, invitándole a su consumo.



Winter Glass 40



Puerta reversible



Bandejas regulables en altura

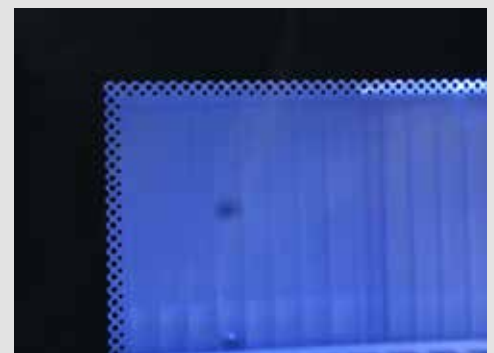

Puerta de cristal de 7 mm de espesor



TECNOLOGÍA
COMPRESOR

TECNOLOGÍA **COMPRESOR**

El sistema que más enfría en menos tiempo. Mediante la compresión de fluidos refrigerantes en un circuito cerrado se consigue enfriar el interior y disipar el calor por el exterior.

Características

- Gran potencia de enfriamiento.
- Respetuoso con el medio ambiente, sin CFC.
- Gran capacidad.
- Diferentes acabados disponibles.
- Separadores de botellas y bandejas regulables en altura.
- Luz interior led de bajo consumo.
- La serie Glaciar cuenta con congelador.



SERIE **FROZEN GLASS** INVERTER



Características

- **Minibar compresor con tecnología inverter.**
- **Potencia:** 44 W.
- **Voltaje:** 220 V.
- **Temperatura Frigorífico:** 2-8 °C.
- **Muy silencioso:** 29 dB.
- Regulador de potencia en el interior del minibar.
- Control electrónico con motor de alta eficiencia.
- Algoritmo de detección de la necesidad de enfriamiento.
- Sistema eficiente energéticamente.
- Estabilidad de temperatura, que conlleva una conservación más prolongada de los alimentos.
- Enfriamiento rápido de los alimentos.
- Defrost automático.
- Puerta reversible, cambio fácil y rápido.
- Bandejas regulables en altura.
- Iluminación interior, LEDs bajo consumo.

Frozen Glass

CÓD. 86029

Dimensiones (Al x An x F) mm

565 x 425 x 455

Capacidad: **45 L**

Peso: **18,5 Kg**

Consumo: **0,184 KW-h/24h**

Acabados: **Negro ●**





¿POR QUÉ FROZEN GLASS?

El minibar Frozen Glass, con **tecnología Inverter**, destaca por su **gran capacidad de enfriamiento**, que puede llegar hasta los 2°C. Ideal para aquellos hoteles especialmente exigentes con la temperatura de sus bebidas.

Esta serie de minibares es **muy silenciosa**, adaptándose perfectamente a cualquier situación.

Su diseño permite que los productos que contiene se encuentren siempre a la vista del huésped, invitándole a su consumo.



Regulador de potencia en el interior del minibar.



Bandejas regulables en altura.



Iluminación interior mediante LEDs de bajo consumo.

SERIE GLACIAR

A+



GlaciAR 46



Congelador con cubierta incluida. (Mod. 46)

Características

- **Potencia:** 85 W.
- **Voltaje:** 220 ~ 240/50 V
- **Temperatura Frigorífico:** > 1 °C.
- Gran potencia de enfriamiento.
- Regulador de temperatura accesible para el usuario.
- **Congelador en modelo GlaciAR 46.**
- **Temperatura Congelador:** Entre -10 °C y 0°C.
- Respetuoso con el medio ambiente, sin CFC.
- Bandejas regulables en altura.
- Iluminación interior, LEDs bajo consumo.
- Puerta reversible.
- Modelo 95 con cajón inferior transparente.
- **Opciones:**
 - Accesorio kit de panelado. (Para los modelos 95 y 95C se necesitan 2)



GlaciAR 95

Modelos

GlaciAR 46 ● CÓD. 86006 ○ CÓD. 86008

Dimensiones (Al x An x F) mm: **510 x 430 x 480**
 Capacidad: **46L (Frigorífico 41 L + Congelador 5 L)**

Peso: **15 Kg**

Consumo: **0,26 KW-h/24h**

Acabados: **Negro y blanco** ● ○



GlaciAR 95 CÓD. 86015

Dimensiones (Al x An x F) mm: **840 x 480 x 485**
 Capacidad: **95 L**

Peso: **23 Kg**

Consumo: **0,31 KW-h/24h**

Acabados: **Blanco** ○



SERIE GLACIAR GLASS



Glaciar Glass



Puerta reversible



Puerta de cristal



Iluminación interior mediante LEDs de bajo consumo

Características

- **Potencia:** 85 W.
- **Voltaje:** 220 ~ 240/50 V.
- **Temperatura Frigorífico:** 3-10 °C.
- Gran potencia de enfriamiento.
- Respetuoso con el medio ambiente, sin CFC.
- Puerta de cristal templado transparente de 3 mm de espesor.
- Iluminación interior, LEDs bajo consumo.
- Puerta reversible.
- **Opciones:**
 - Accesorio kit de panelado.

Modelos

Glaciar Glass CÓD. 86022

Dimensiones (Al x An x F) mm: **535 x 440 x 470**

Capacidad: **49 L**

Peso: **18 Kg**

Consumo: **0,35 KW-h/24h**

Acabados: **Negro ●**



BAÑO Y HABITACIÓN

A woman with a white towel wrapped around her head is sitting in a white, modern bathtub. She is looking out of a large, circular window with a white frame. The room has light-colored walls and a marble floor. The overall atmosphere is serene and luxurious.

ACCESORIOS Baño

SERIE CIRCLE

ACERO INOXIDABLE 304 BRILLO

FÁCIL INSTALACIÓN / ALTA RESISTENCIA Y DURABILIDAD

JABONERA

60 x 146 x 135 mm
COD. 00627



CESTA BAÑERA

30 x 198 x 100 mm
COD. 00630



COLGADOR

55 x 62 x 60 mm
COD. 00631



PORTA PAPEL

130 x 140 x 50 mm
COD. 00634



PORTA KLEENEX

140 x 265 x 55 mm
COD. 00629



SOPORTE AUXILIAR PAPEL

240 x 55 x 120 mm Ø 19 mm
COD. 00487



TOALLERO REDONDO

Ø 154 x 170 x 50 mm
COD. 00486



ESCOBILLERO ROUND

Ø 100 x 355 mm
COD. 10421



ESCOBILLERO

390 x 115 x 155 mm
COD. 00628



SÓLO ESCOBILLA

390 x 80 x 80 mm
COD. 10417

TOALLERO

55 x 495 x 78 mm
COD. 00632



SOPORTE TOALLAS

175 x 635 x 270 mm
COD. 00626

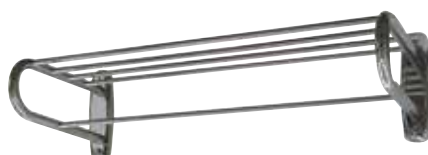

BARRA DE SEGURIDAD

60 x 350 (300 útiles) x 80 Ø 25 mm
COD. 00633



ACCESORIOS

Baño

SERIE SQUARE

ACERO INOXIDABLE 304 MATE

DISEÑO CONTEMPORÁNEO / ALTA RESISTENCIA Y DURABILIDAD

JABONERA

40 x 157 x 120 mm
COD. 10401



PORTA PAPEL

92 x 171 x 60 mm
COD. 10400



SOPORTE AUXILIAR PAPEL

153 x 65 x 20 mm
COD. 10424



COLGADOR

30 x 16 x 40 mm
COD. 10403



ESCOBILLERO CUBE

80 x 80 x 368 mm
COD. 10422



ESCOBILLERO

390 x 120 x 120 mm
COD. 10402

SÓLO ESCOBILLA
390 x 80 x 80 mm
COD. 10438



TOALLERO

160 x 180 x 60 mm
COD. 10404



SOPORTE TOALLAS

100 x 600 x 240 mm
COD. 10407



BARRA TOALLERO

16 x 500 / 600 x 60 mm
COD. 10405 / 10406



ACCESORIOS
Baño

SERIE SATIN

ALUMINIO

FÁCIL INSTALACIÓN / ALTA RESISTENCIA Y DURABILIDAD



JABONERA

45 x 125 x 130 mm
COD. 00787



PORTA PAPEL

140 x 142 x 70 mm
COD. 00780



ESCOBILLERO

390 x 115 x 145 mm
COD. 00786

SÓLO ESCOBILLA

390 x 80 x 80 mm
COD. 10418



TOALLERO REDONDO

Ø 160 x 185 x 75 mm
COD. 00785



COLGADOR

50 x 35 x 75 mm
COD. 00781



BARRA TOALLERO

50 x 454 / 595 x 75 mm
COD. 00782 / 00783



SOPORTE TOALLAS

175 x 600 x 245 mm
COD. 00784



ACCESORIOS Baño ESPEJOS

LATÓN CROMADO

ESPEJO MOD. 1

1 brazo articulado

COD. 00610

- 2 espejos: real y de aumento (x3).



- Ø espejo: 185 mm
- Extensión máxima brazo articulado: 225 mm
- Ø anclaje a pared: 95 mm
- Altura total: 285 mm

ESPEJO MOD. 2

COD. 00611

2 brazos articulados

- 2 espejos: real y de aumento (x3).



- Ø espejo: 195 mm
- Extensión máxima brazo articulado: 310 mm (225 + 110)
- Ø anclaje a pared: 95 mm
- Altura total: 300 mm

ESPEJO MOD. 3

2 brazos articulados

COD. 93690

- 2 espejos: real y de aumento (x3).

- Iluminación LED.

- 220 V.



- Ø espejo: 160 mm
- Extensión máxima brazo articulado: 295 mm (180 + 115)
- Ø anclaje a pared: 120 mm
- Altura total: 350 mm

ESPEJO MOD. 4

COD. 93691

1 brazo articulado

- Espejo de aumento (x3).



- Lado espejo: 215 mm
- Extensión máxima brazo articulado: 310 mm
- Anclaje a pared: 120 x 51 mm
- Altura total: 230 mm

ACCESORIOS Baño SECADORES



ECO DESIGN 800

220 V - 800 W

COD. 00749



- Bajo consumo.
- Pulsador con parada automática.
- Incluye concentrador de aire.
- 90 x 230 x 140 mm

RCY 120E

COD. 00746

220 V - 1200 W



- Pulsador con parada automática.
- Enchufe para maquinillas de afeitar.
- 210 x 153 x 90 mm

RCY 120

220 V - 1200 W

COD. 00748



- Pulsador con parada automática.
- 95 x 190 x 150 mm

CLUB (CON Y SIN BASE)

220 V - 1650 W

- Tres velocidades.
- Interruptor de temperatura.
- Botón de accionamiento.



Sin base de sujeción.
160 x 230 x 100 mm
COD. 10426



Con base de sujeción:
260 x 220 x 110 mm
COD. 10425

WIND 1800

220 V - 1800 W

● COD. 10411 ○ COD. 10412



- Pulsador con parada automática.
- 3 velocidades.
- Base de sujeción con: Botón de accionamiento y enchufe para maquinillas de afeitar.
- Colores: negro y blanco.
- 95 x 190 x 150 mm

WAVE

COD. 10410

220 V - 1800 W

- Botón de accionamiento.
- Interruptor de velocidad.
- Interruptor de temperatura.
- 250 x 280 x 105 mm

Incluye: difusor y concentrador de aire y bolsa de almacenaje.



ACCESORIOS

Habitación y zonas comunes

PAPELERAS Y EQUIPAMIENTO

PAPELERA BAÑO

Capacidades: 3, 5 y 12 L

- Acero Inox. brillo.
- Pedal de apertura.

3L Ø170 x 255 mm
CÓD. 03970

5L Ø210 x 265 mm
CÓD. 03971

12L Ø250 x 390 mm
CÓD. 13935



12L



3L y 5L

PAPELERA HABITACIÓN

Capacidad 8 L

- Piel sintética y aro en acero inoxidable.
- Acabados: marrón y negro.
- Ø223 x 275 mm.

● CÓD. 03972

● CÓD. 13934



REPOSAMALETAS

ACERO INOXIDABLE BRILLO

CÓD. 00644

- 4 Bandas textiles de alta resistencia.
- Sistema plegable.

610 x 520 x 420 mm
1'5Kg.

Acero: Ø 25 mm / grosor 0'6 mm





PAPELERA ZONAS COMUNES

Fabricadas en acero pintado en blanco o en acero inoxidable mate.



Modelo 23
Blanco
680x190x190
CÓD. 03923



Modelo 30
Inox. mate
620x240x240
CÓD. 13930

CENICEROS PARED

Cenicero para fijar a pared.



Modelo 1
Negro
305x242x92 mm
CÓD. 10830



Modelo 2
Acero inox.
150x200x60 mm
CÓD. 10831



Modelo 3
Negro
120x200x80 mm
CÓD. 10832

DISPENSADOR DE JABÓN CON SENSOR DE MOVIMIENTO

**Automático
sin contacto**

CÓD. 11250



Dispensador con sensor de movimiento que detecta la mano y expulsa el jabón. No necesita contacto para realizar su función. Muy higiénico, favorece la prevención de enfermedades infecciosas. Capacidad de 1,1 L. Funciona con 4 pilas AA de 1,5V no incluidas. Incluye tornillería para su instalación en pared.

ACCESORIOS *Habitación*

HERVIDORES DE AGUA



OASIS 1,2L

220 V - 1.850 W

○ CÓD. 10448

● CÓD. 10450



- Interruptor automático de desconexión.
- Base de carga desmontable.
- Tapa con sistema de bloqueo.
- LED indicador de funcionamiento.
- Indicador de cantidad de agua.
- Acabados: blanco y negro.

AQUA 1,7L

CÓD. 10446

220 V - 1.850 W



- Acero inoxidable 304.
- Interruptor automático de desconexión.
- Base de carga con almacenamiento de cable.
- Tapa de apertura automática.
- Filtro anti cal desmontable.
- Interruptor ON/OFF con luz.
- Indicador de cantidad de agua.

DONNA 1,2L

220 V - 1.000 W

CÓD. 10444



- Acero inoxidable 304.
- Interruptor automático de desconexión.
- Base de carga con almacenamiento de cable.
- Tapa de apertura automática.
- Filtro antical desmontable.
- Interruptor ON/OFF con luz.
- Indicador de cantidad de agua.

CAJETÍN PARA INFUSIONES

CÓD. 93827

155 x 115 x 30/50 mm



Fácil de limpiar

BANDEJA CORTESÍA

CÓD. 93826

385 x 308 x 22 mm



Fácil de limpiar

ÁREAS COMUNES





Gestiona la entrada y salida de paquetería a nivel interno y ofrece a tus huéspedes un servicio adicional.



Gestionable por el hotel con plataforma web o app.



Autogestión y control de proveedores.



Fácil instalación, sólo requiere una toma eléctrica.



Reduce la afluencia de repartidores y huéspedes a la recepción.



Modular. Posibilidad de cofecionar agrupaciones a medida.

www.kuiksmartlockers.com

CAJAS FUERTES

BTV dispone de una amplia gama de cajas fuertes idóneas para otros espacios hoteleros, como recepción, cafeterías y oficinas. Consulte nuestra gamas de protección de efectivo y documentos, cajas de alta seguridad, archivadores, cajas fuertes y armarios ignífugos. Para más información, solicite nuestro catálogo general de Cajas Fuertes.

SERIE VULCANO

CAJAS FUERTES IGNÍFUGAS



SERIE DEPÓSITO

GESTIÓN DE EFECTIVO



SERIE BANKER (GRADO IV)

CAJAS FUERTES CERTIFICADAS



SEÑALIZACIÓN

EVACUACIÓN

22,4 x 22,4 cm / 16 x 32 cm



CÓD. 71702



CÓD. 71703



CÓD. 71710



CÓD. 71708



CÓD. 71707

ADVERTENCIA

29,7 x 21 cm



CÓD. 71740



CÓD. 71741



CÓD. 71743



PROHIBICIÓN

29,7 x 21 cm



CÓD. 71721



CÓD. 71722

EXTINCIÓN

29,7 x 21 cm



CÓD. 71712

Condiciones Generales de Venta

TARIFAS Y PAGOS

- Los retrasos en el pago sobre la fecha de vencimiento acordada, tendrán un recargo por tipo de interés del 0,75% mensual (9% anual).

PORTES

- LOS MINIBARES TIENEN CONDICIONES ESPECIALES DE TRANSPORTE. Consultar al departamento comercial. Para el resto de productos:

- Los portes serán pagados hasta la puerta del cliente a nivel de suelo, por pedidos superiores a los siguientes valores netos de la factura, según zonas:

España (peníns.):	200,00€
Ceuta y Melilla:	900,00€ (gastos en destino a cargo del cliente).
Baleares:	300,00€
Canarias:	900,00€ (gastos en destino a cargo del cliente).
Portugal:	500,00€
Andorra:	900,00€ (gastos en destino a cargo del cliente).

**Otros destinos, así como para MINIBARES, consultar al departamento comercial

- En caso de no superar la franquicia de porte, el envío se realizará a porte debido o bien se cargarán en factura los gastos correspondientes a portes. En concreto para envíos a España (península), se cargarán los siguientes importes fijos:

Hasta 200€: 13,00€

Baleares: 22,00 € de 0 hasta 300 € de pedido

Canarias: 45,00€ de 0 hasta 300 € de pedido
55,00€ más de 300 hasta 600 € de pedido
66,00€ más de 600 hasta 900 € de pedido
DUA de exportación incluido en el porte, gastos en destino a cargo del cliente.

Andorra: 49,00 € de 0 hasta 400€ de pedido
52,00 € más de 400 hasta 900€ de pedido
DUA de exportación incluido en el porte, gastos en destino a cargo del cliente.

Ceuta/Melilla: 39,00€ de 0 hasta 400€ de pedido
49,00€ más de 400 hasta 900€ de pedido
DUA de exportación incluido en el porte, gastos en destino a cargo del cliente.

Portugal: 23,00€ de 0 hasta 300€ de pedido
32,00€ más de 300 hasta 500€ de pedido

PEDIDOS MÍNIMOS

- BTV NO establece un importe mínimo por pedido.

ENTREGAS

- Las entregas de mercancía se realizan hasta la puerta del cliente a pie de calle (nivel de suelo).
- En el momento de la entrega debe revisarse la mercancía. En caso de haber daños externos visibles, se anotarán en el abarón de entrega en presencia del repartidor. Estas anotaciones tienen que describir el daño concreto detectado en el embalaje.
- El cliente dispone de 24 horas a partir de la entrega para informar de daños ocultos que no hayan sido detectados en la recepción por no estar visibles en el embalaje. La reclamación se hará vía portal de incidencias de BTV (incidencias.btv.es), proporcionando fotos tanto de la mercancía dañada como del embalaje completo, incluida la etiqueta del transporte.

DEVOLUCIONES

- Para gestionar cualquier incidencia relacionada con un producto de manera ágil y rápida, BTV ofrece su portal **incidencias.btv.es**, donde de una manera sencilla y cómoda podrá gestionar su problema o devolución.
- Solamente se aceptará mercancía en fábrica que contenga claramente identificado el CÓDIGO DE AUTORIZACIÓN DE DEVOLUCIÓN, que el cliente deberá solicitar a BTV previo al envío de la mercancía.
- Todo producto devuelto deberá tener su embalaje original o en su defecto estar convenientemente embalado para evitar posibles desperfectos durante su transporte. Todo aquel producto que presente daños debidos a un embalaje insuficiente, no será recepcionado por parte de BTV.
- Producto especial, a medida o descatalogado, no admite devolución.
- El transporte de la mercancía desde origen hasta la fábrica sólo será gestionado por BTV en caso de que la devolución sea debida a causa imputable a BTV.
- Sólo se admitirán devoluciones por causas imputables al cliente, durante los 15 días naturales siguientes al envío de la mercancía.
- En caso de devoluciones por causas imputables al cliente, se abonará el 90% del valor del producto original, siempre que el producto devuelto esté en buenas condiciones técnicas y en su empaquetado original.

MODIFICACIONES DEL PRODUCTO

Con el objetivo de la mejora continua, la empresa se reserva el derecho de modificar en cualquier momento cualquiera de las características técnicas o apariencia estética de sus productos. Las características que se reflejan en el catálogo tienen carácter ilustrativo, y no constituyen un contrato de obligado cumplimiento. Por tanto, cualquier esquema, figura, dimensiones, pesos y otras informaciones de los catálogos, solo constituirán una obligación si así se ha acordado por escrito.

Central y fábrica Zaragoza (España)

Ctra. Nacional II, Km. 333
Polígono Industrial BTV - Alfindén
50171 La Puebla de Alfindén
(Zaragoza) España

Tel. 976 108 088 / 615 072 531

Dpto. Hotel: 678 086 356 / dirhotel@btv.es



Consultas departamento comercial
616 996 303 (no pedidos)

Oficina y almacén en Cancún (México)

Tel. (+52) 998 887 4490
www.btmexico.com

Oficina y almacén en República Dominicana (Punta Cana)

Tel. (+1) 809 455 0083
www.btv.es
gerencia@btvdominicana.com

Servicio de asistencia técnica

(S.A.T.) 902 190 386

Servicio de atención al cliente

serviciotecnico.btv.es



hotel@btv.es
hotel.btv.es